

**L'ESPACE  
DE TRAVAIL  
DESIGN.**

# **AT WORK PORTFOLIO**

**DESIGN YOUR  
WORKSPACE.**

**bene**



# bene

**INSPIRING OFFICES.  
SINCE 1790.**

---

Bene doesn't think in categories like cabinets, tables or chairs. And definitely not in boxes. As an internationally leading designer and furnisher of office and working environments, we conceptualise and design spaces in which people work well and with pleasure.

After all, great things happen when people work with enthusiasm. When there is passion – for the job, the mission and the future. We endeavour to reflect our customer's vision in every space we design.

In doing so, we implement individual requirements according to the basic principles of our brand: pioneering, inspiring, results-oriented. Bene.

**SOURCE  
D'INSPIRATION  
AU BUREAU.  
DEPUIS 1790.**

---

Bene ne pense pas en termes de meubles : armoires, tables et chaises. Nous réfléchissons hors des sentiers battus. Leader international en matière de conception et d'aménagement d'espaces de travail, nous concevons des projets qui se transforment en lieux où les gens ont Plaisir à travailler.

Après tout, les grands projets naissent dans des bureaux où il fait bon travailler et où les collaborateurs sont passionnés par leurs projets, les défis à relever et ce qui les attend demain.

Nous voulons créer des espaces propices à l'inspiration en nous appuyant sur des produits et concepts innovants, motivants et favorisant la performance.

The background features several large, overlapping geometric shapes in various shades of green and teal. These shapes include triangles, rectangles, and polygons, some of which are semi-transparent, creating a layered effect. The overall composition is dynamic and modern.

**WELCOME TO  
THE  
OFFICE  
WITH  
INFINITE  
POSSIBILITIES.**



The background features a collection of abstract, three-dimensional geometric shapes in various shades of green and teal. These shapes, including triangles, hexagons, and irregular polygons, are scattered across the white background, some appearing to float or be layered. The overall aesthetic is clean, modern, and geometric.

**BIENVENUE DANS  
LE  
BUREAU  
DES  
POSSIBILITES  
INFINIES.**

# THE BENE OFFICE GUIDE.

## THE AGE OF FLEXIBILITY.

---

New technologies are driving the global change forward and continue to transform the workplace. Nowadays, people can work more flexibly and mobile than ever before. Work-places, hours and teams are shaped by an unprecedented openness.

The Bene Office Guide follows new trends and developments – and then takes them one step further. It shows how to design offices that are agile and organic.

Years of experience, intensive customer contact and ongoing trend research have shown that the office environment is becoming increasingly versatile and diverse. Aside from classic office tasks, employee interaction plays just as big a role as exchanges with customers or partners.

Different companies have different require-

ments and therefore also need different office landscapes. The ideal combination of components and the individual design of the spaces depends on how work is done in a company. That means it is crucial to identify all the ingredients and their quantities, then create the appropriate recipe for office design. Once the styles of work and their proportions have been defined, this determines the types of space required, which can of course include some designed to serve a number of purposes, or for hybrid use.

You can find more information on trends in the modern working world and the Bene Office Guide by scanning the QR code:



## L'ERE DE LA FLEXIBILITE.

---

**Les nouvelles technologies accélèrent les mutations au niveau planétaire et transformant en permanence l'environnement tertiaire. Le travail est devenu plus flexible que jamais : lieux, horaires et équipes sont plus souples qu'ils ne l'ont jamais été.**

Bene Office Guide accompagne les nouvelles tendances et les évolutions par une réflexion permanente et approfondie. Il ouvre la voie au design agile et organique.

Nos longues années d'expérience, une coopération étroite avec nos clients et une analyse constante des dernières tendances nous ont prouvé que l'environnement tertiaire était de plus en plus polyvalent et varié. Au-delà des tâches classiques, l'échange avec les clients et partenaires joue un rôle prépondérant, de même que les interactions entre collaborateurs.

Des entreprises différentes ont des besoins différents et leurs bureaux ne peuvent donc pas être identiques.

La combinaison des éléments et la conception personnalisée des espaces s'appuient sur la façon dont une entreprise travaille. C'est pourquoi il est crucial de définir tous les ingrédients et leurs quantités pour créer la recette qui conviendra à votre aménagement.

Une fois la méthode de travail bien définie et évaluée, les espaces nécessaires en découleront, certains pouvant bien entendu faire l'objet d'une utilisation

différente ou hybride. Pour plus d'informations sur les tendances du monde du travail moderne et sur

Bene Office Guide, rendez-vous le code QR:



# INDIVIDUAL OFFICE DESIGN



## EFFICIENCY AT EVERY LEVEL.

---

Even in daily business, tasks are becoming even more varied and complex. In an office with different areas, this, of course, leads to the development of various working styles. The demand for interaction, concentration or confidentiality as well as the need for storage and shelving varies from one department to the next, and is moreover shaped by the working method of each.

Workspaces that support focused concentration as much as teamwork promote greater well-being in the office, as they are not only functional, but can also be individualised and inviting. They improve personal workflow and cooperation among employees.

The AT WORK portfolio from Bene presents variety of products and solutions for a tailor-made working environment.





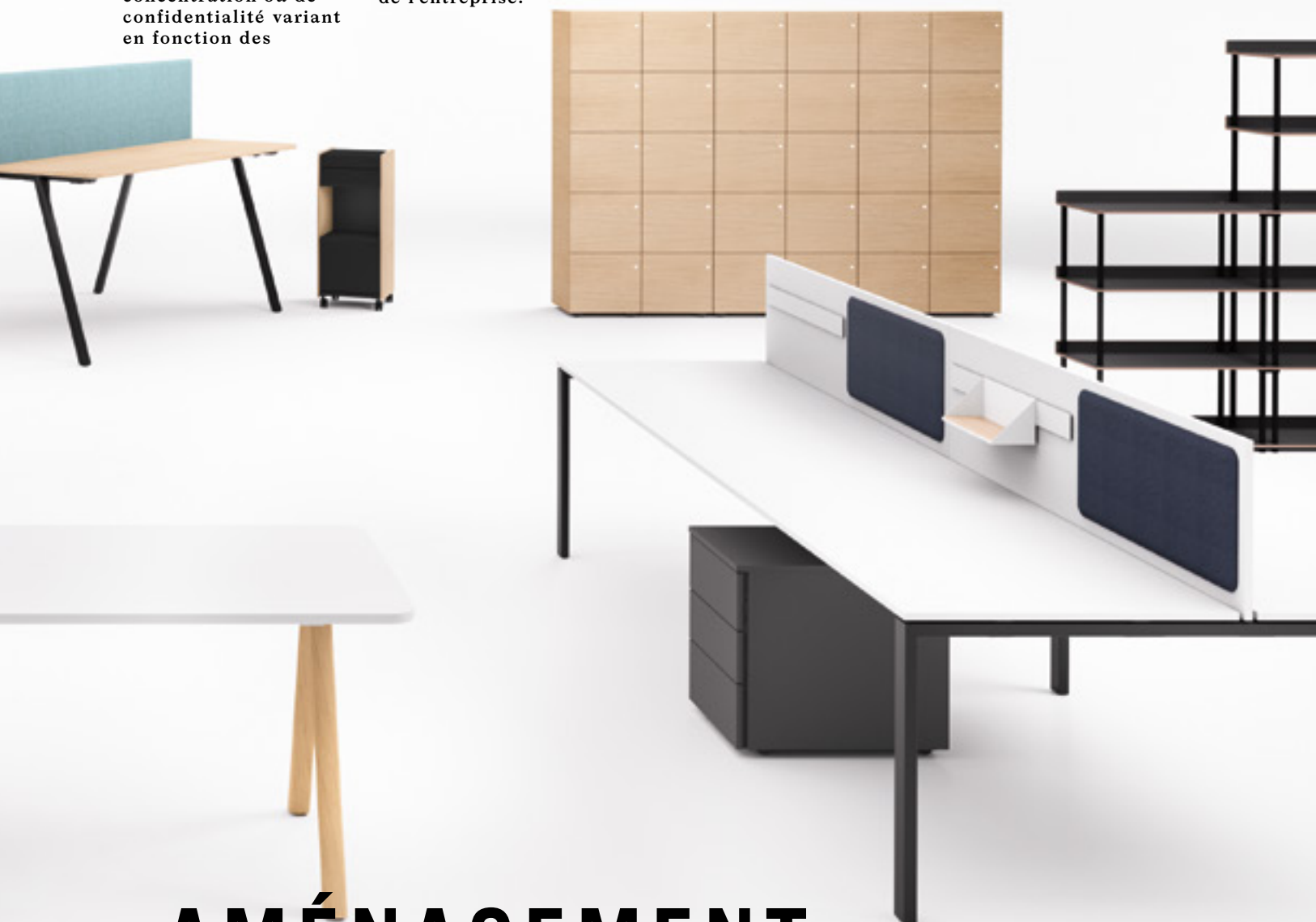
## L'EFFICACITE A TOUS LES NIVEAUX.

—

Les tâches du travail quotidien sont de plus en plus variées et complexes. Dans un bureau comprenant différentes typologies d'espaces, cela permet bien sûr aussi la coexistence de divers modes de travail. Les besoins en matière d'interactions, de concentration ou de confidentialité variant en fonction des

méthodes de travail de chacun et des services. Il en va de même des rangements, étagères et autres surfaces de dépose. Les postes de travail qui s'adaptent à la fois au travail concentré et en équipe favorisent le bien-être, car au-delà de leur aspect fonctionnel, ils sont aussi personnalisables. Ils améliorent aussi la productivité individuelle et la coopération au sein de l'entreprise.

La gamme AT WORK de Bene présente une grande variété de produits et de solutions pour un environnement de travail sur mesure.



# AMÉNAGEMENT PERSONNALISÉ DES BUREAUX

# THE BENE AT WORK PORTFOLIO.

Variety at a glance.



**WORK DESKS.** 10

**AWARD WINNERS.**

Bene's diverse range of work desks boast functionality, stability and multi-award-winning design, offering the best solution for every need and preference. The desks are not only the sum of their individual parts but rather a formula for success.

**PLANS DE TRAVAIL.** 10

**AWARD WINNERS.**

L'offre diversifiée de plans de travail de Bene convainc en associant fonctionnalité et solidité à un design maintes fois primé. Il y en a pour tous les goûts et pour répondre à tous les besoins. Les plans de travail Bene ne sont pas qu'une somme d'éléments individuels, mais un concept réussi dans sa globalité.



**WORK STATION SYSTEMS.** 94

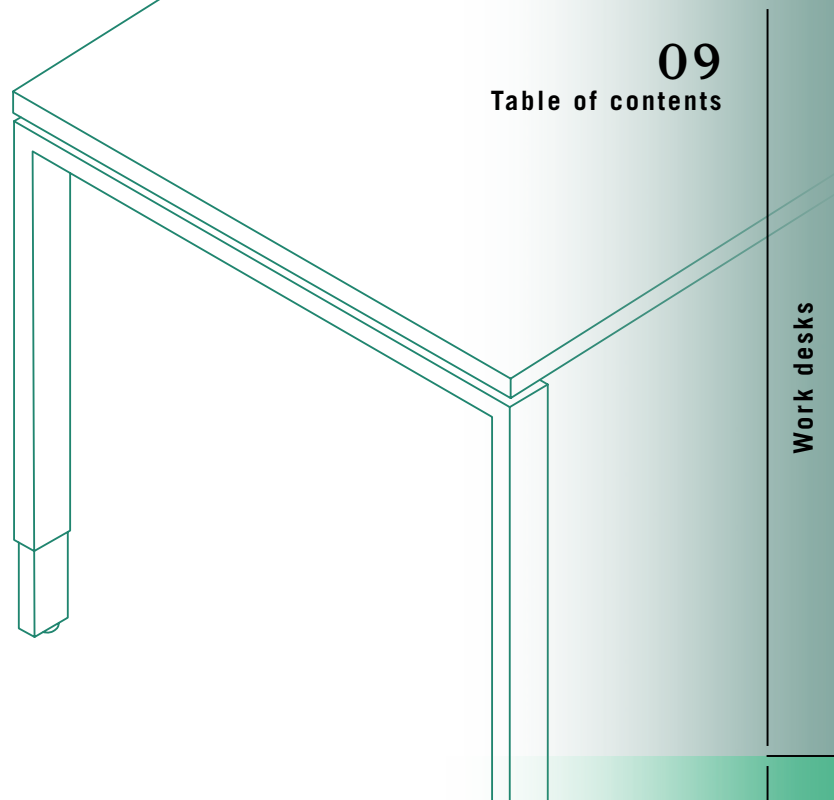
**WORKING WONDERS.**

The Bene work station systems offer a well thought out range of solutions for structuring, zoning and equipping open offices. After all, niches for focused working and islands of communication are highly important, especially in open offices.

**POSTES DE TRAVAIL.** 94

**WORKING WONDERS.**

Les postes de travail Bene offrent des solutions sophistiquées pour structurer, compartimenter et équiper les espaces de travail ouverts. Les niches sont idéales pour le travail concentré et les îlots de communication créent une atmosphère agréable dans les bureaux paysagers, renforçant ainsi l'esprit d'équipe.

**STORAGE.****122****KEY PLAYERS.**

The Bene storage portfolio offers a diverse range of smart and individual options for establishing order within the office. Tailored to specific requirements, they turn order into something entirely personal.

**RANGEMENT.****122****KEY PLAYERS.**

La gamme de rangements Bene offre de nombreuses possibilités individuelles et sophistiquées pour organiser votre classement à votre guise. Vous pouvez ainsi personnaliser votre façon de mettre de l'ordre en fonction de vos besoins.

# LA GAMME AT WORK DE BENE.

## La diversité en un coup d'œil.

The Bene AT WORK portfolio is available in a wide range of colours and materials. The "Colours & Materials" brochure gives an overview of the current collection.

La gamme Bene AT WORK est disponible dans un grand choix de couleurs et de matériaux. La brochure « Couleurs et matériaux : mobilier et cloisons » offre un aperçu de la collection actuelle.

# WORK DESKS.

Large selection –  
a lot of inspiration.



THE WORK DESK AND  
ITS FEATURES.  
LE PLAN DE TRAVAIL  
ET SES ELEMENTS.

12



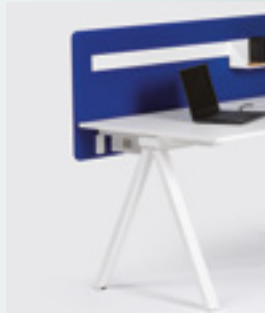
BASIC 28



SQUARE by Bene 34



LEVEL 40  
& LEVEL PURE



Delta by Bene 42  
& Delta High by Bene



CONSULT 48



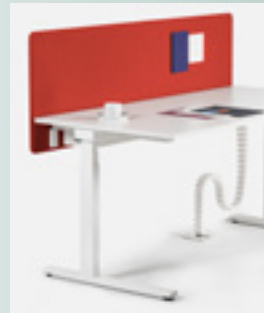
CLASSIC 56



STUDIO 116



LEVEL PURE LIFT 64



LEVEL LIFT 68



LEVEL LIFT PRO 72



LEVEL LIFT TWIN 76



WORKBENCH 82



## The work desk and its features. 12

Le plan de travail et ses éléments.

## Work desks 26

Plans de travail

BASIC	28
SQUARE by Bene	34
LEVEL & LEVEL PURE	40
Delta by Bene & Delta High by Bene	42
CONSULT	48
CLASSIC	56
X-PRESS	60
STUDIO	112

## Height-adjustable desks 62

Plans de travail réglables en hauteur

CLASSIC (PURE) LIFT	58
LEVEL PURE LIFT	64
LEVEL LIFT	68
LEVEL LIFT PRO	72
LEVEL LIFT TWIN & LEVEL PURE LIFT TWIN	76
U-LIFT	80

## WORKBENCH 82

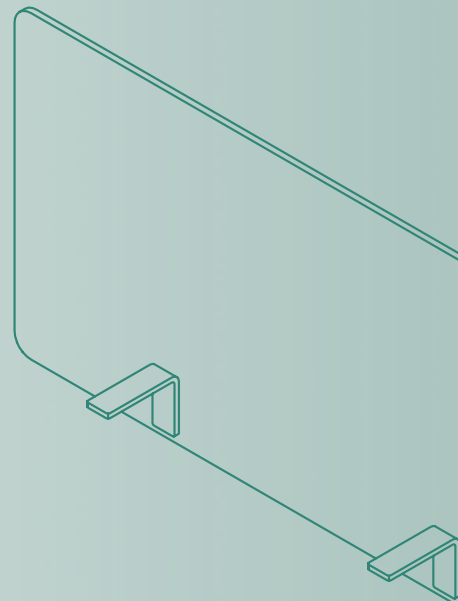
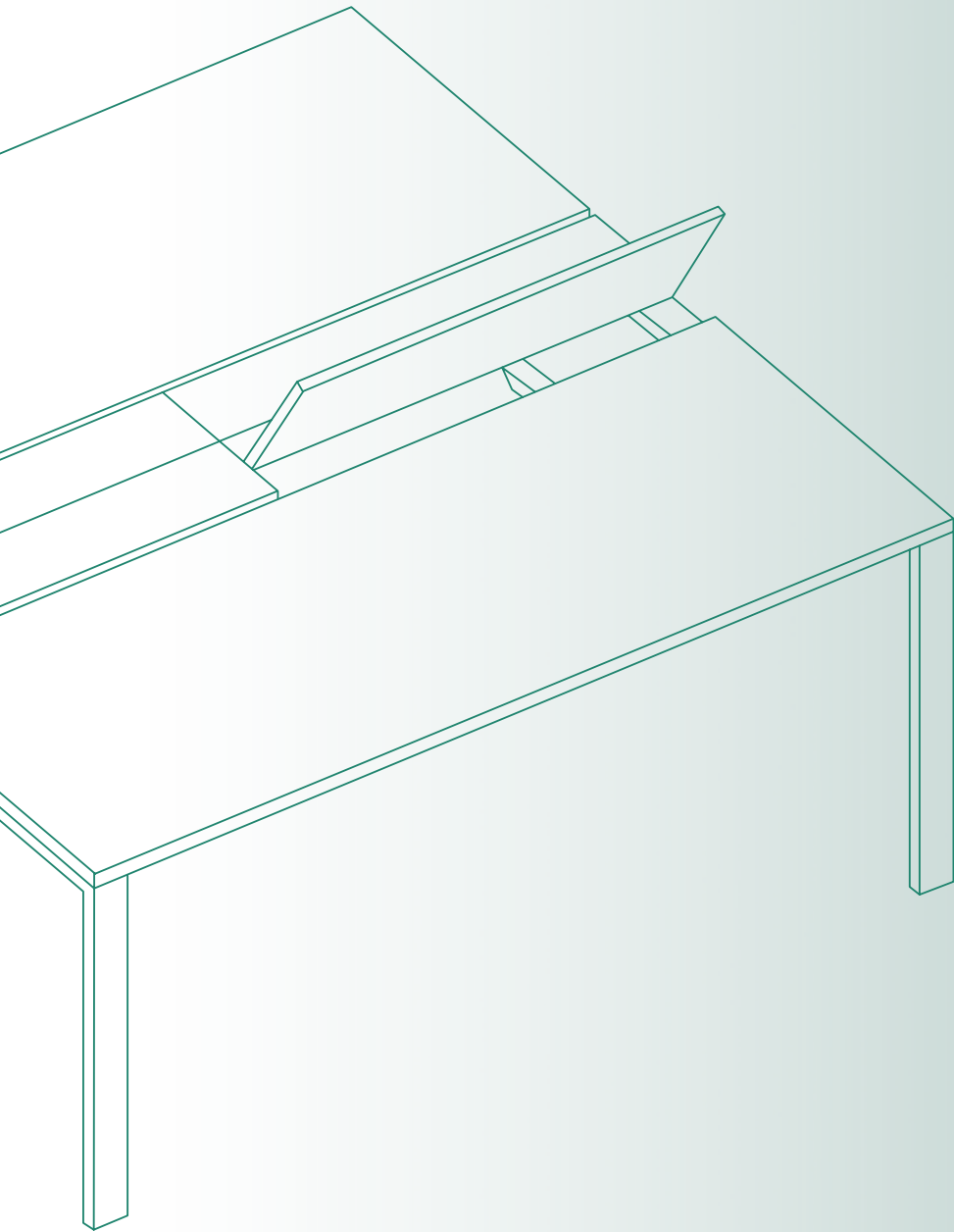
BASIC, Delta by Bene	84
STUDIO Workbench	116

# PLANS DE TRAVAIL.

Large éventail de choix,  
grande source d'inspiration.

# THE WORK DESK

and its features.



# The work desk and its features.

Le plan de travail et ses éléments.

<b>Desk system</b> Plan de travail	15
<b>Cabel management</b> Gestion des câbles	16
<b>Table top shapes and dimensions</b> Formes et dimensions des plateaux	18
<b>Table panels</b> Écrans de séparation	20
<b>Accessoires</b> Accessoires	24

Work desks

Work station systems

Storage

## LE PLAN DE TRAVAIL

et ses  
éléments.

# THE WORK DESK

and its features.



**LE PLAN  
DE TRAVAIL**

et ses  
éléments.

## THE DESK SYSTEM.

The foundation of a good working environment is the desk. Its function supports employees in their tasks. Its design expresses the company culture.

The Bene work desk portfolio is characterised by a multi-award-winning variety of designs and stands for long-lasting quality, high systematic intelligence and flexibility.

## LE PLAN DE TRAVAIL.

Le plan de travail est la base d'un bon environnement de travail. Il doit être fonctionnel pour aider les collaborateurs dans leurs tâches et son design reflète la culture de l'entreprise.

La gamme de plans de travail Bene se distingue par la polyvalence d'un design primé à plusieurs reprises et synonyme de qualité durable, d'intelligence systématique élevée et de flexibilité.

TABLE PANEL  
ECRAN DE SEPARATION

CABLE FLAP  
TOP-ACCESS

CABLE TRAY  
GOULOTTE

UNIVERSAL ADAPTER  
ADAPTEUR UNIVERSEL

UNDERFRAME  
CADRE PORTEUR



The example of BASIC.  
L'exemple de BASIC.

## A FLEXIBLE FORMULA FOR SUCCESS.

A central element of the Bene work desk programme is the underframe. Due to its comprehensive design and construction it offers countless opportunities for customisation. Cable management trays and privacy elements can be seamlessly integrated. In a dynamic working world, it is not just the spirit but also the work-space that should be flexible.

## LE CONCEPT DE LA REUSSITE FLEXIBLE.

Le cadre porteur est un élément central des gammes de plans de travail Bene. Sa structure ingénieuse offre d'innombrables possibilités d'aménagement. Les pieds sont directement fixés au cadre du plateau par des attaches. Les différents éléments de travail ne sont ni vissés ni collés, mais reliés à l'aide d'attaches et de

l'adaptateur universel. Ainsi, chaque élément s'échange et se remplace facilement à tout moment. En effet, dans un environnement de travail dynamique, le poste de travail doit être aussi flexible que l'esprit.

## CABEL MANAGEMENT.

---

Customisable fittings are standard with the Bene work desk portfolio. They transform desks into personalised work stations that support daily business, day in, day out.

The design of the table top can be tailored according to individual needs. Different table top functions improve working comfort significantly when combined with clever cable management. In addition to a fixed top, a sliding table top and a table top with cable flaps are available. Of course, there are also solutions for unwelcome cable clutter.



Fixed top.  
Plateau fixe.



Sliding top.  
Plateau coulissant.



Cable flap.  
Top-access.



### THE CABLE TRAY – ALL IN ONE.

Cables are channelled via an outlet into a cable tray beneath the desk – where power strips are inserted, so that all devices can be conveniently plugged in at the desk. Excess cables can be stored in the tray, keeping the work surface cable-free.

### LA GOULOTTE : LE TOUT-EN-UN.

Le câblage passe par la sortie au sol pour rejoindre la goulotte. Tous les appareils et équipements se branchent de manière pratique grâce aux blocs multiprises. Les câbles excédentaires peuvent être placés dans la goulotte, ce qui permet de conserver un plateau sans câbles.

## LA GESTION DES CABLES.

---

Les plans de travail Bene offrent tous de nombreuses possibilités de personnalisation. C'est ce qui les rend si précieux pour le travail quotidien.

Le plateau peut être conçu sur mesure selon les besoins. Les diverses fonctionnalités des plateaux associées à une gestion des câbles soigneusement étudiée augmentent considérablement le confort du travail. Outre un plateau fixe, il existe également un modèle coulissant ainsi qu'un autre avec deux top-access au choix. À cela viennent s'ajouter des solutions pour remédier au désagréable enchevêtrement de câbles.

**PLUGBOX. CABLE OUTLETS.  
CABLE BOX AND CABLE GAP –  
PERFECTLY CONNECTED.**

Optionally, cable management can also be integrated directly into the table top via a plug box or a cable box or channelled through the table top via cable outlets or a cable gap. Here too, unwelcome cables can be stored in a cable tray positioned beneath the table top.

**BOITIE.  
CONNECTIQUE,  
BOITIER DE  
CABLE ET  
SORTIES DE  
CABLES : UNE  
CONNEXION  
PARFAITE.**

La gestion des câbles peut soit s'intégrer directement dans le

plateau via un boîtier connectique, soit passer sous celui-ci grâce aux sorties de câbles. Les câbles encombrants peuvent là encore être placés dans une goulotte située sous le plateau.



Plug box integrated into the table top.  
Boîtier connectique intégré dans le plateau.



Table top cable outlet.  
Trous pour sorties de câbles.



Cable box in table top.  
Boîtier de câble dans le plateau.



Power strips fixed onto the table top allow easy access to power and networks.

Les blocs multiprises fixés au plateau permettent un accès facile à l'électricité et au réseau.



Tidy cable management beneath the table top can be achieved by using a cable chain. This is available in various designs and colours.

La vertèbre passe-câbles permet de faire passer le câblage discrètement sous le plateau. Différents modèles et coloris disponibles.

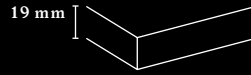
**TABLE TOP THICKNESSES**  
ÉPAISSEUR  
DES PLATEAUX

Edge finish,  
3 mm or 2 mm.  
Chants disponibles  
en version 3 mm ou 2 mm.

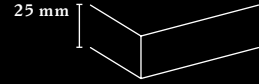
**COMPACT TABLE TOP**  
PANNEAU COMPACT



**CHIPBOARD**  
PANNEAU EN PARTICULES FINES

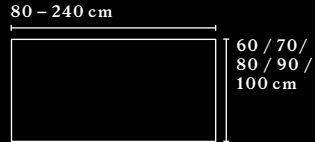


**CHIPBOARD**  
PANNEAU EN PARTICULES FINES

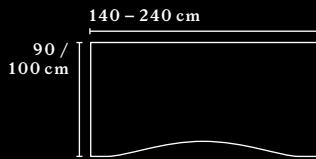


**TABLE TOP SHAPES AND DIMENSIONS**  
FORMES ET  
DIMENSIONS  
DES PLATEAUX

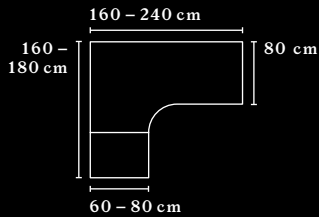
**RECTANGULAR**  
RECTANGULAIRE



**ROUNDED ON USER SIDE**  
ARRONDI CÔTÉ  
UTILISATEUR

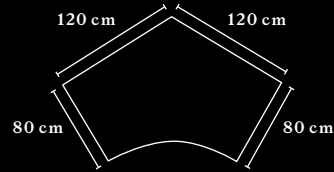
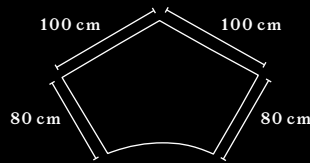


**COMBINATION DESK K3**  
PLAN COMPACT K3

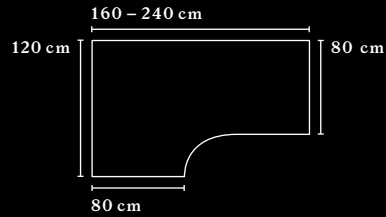
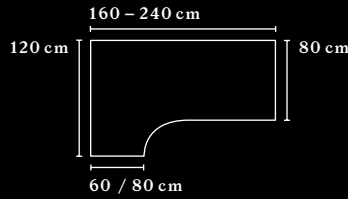




**EQUAL-SIDED 120° ANGLE DESK**  
 FORME ANGULAIRE EQUILATERALE A 120°



**COMBINATION DESK K1**  
 PLAN COMPACT K1



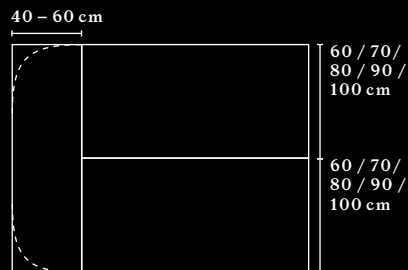
**COMMUNICATION SEGMENTS**  
 ELEMENTS DE COMMUNICATION

The table top can be expanded and enlarged with additional extension elements.  
 Le plateau peut être étendu et agrandi avec des éléments d'extension supplémentaires.

**LATERAL EXTENSION, RECTANGULAR AND ROUNDED**  
 EXTENSION LATÉRALE RECTANGULAIRE ET ARRONDIE



**LATERAL EXTENSION OVER TWO TABLES, RECTANGULAR AND ROUNDED**  
 EXTENSION LATÉRALE RECTANGULAIRE ET ARRONDIE SUR 2 BUREAUX



Work desks

Work station systems

Storage

## TABLE PANELS.

---

Table panels – or T-PANELS for short – structure and organise the office. In addition, they define working areas.

At different heights, they facilitate both visual and acoustic screening and provide a pleasant environment for focused working. A wide variety of colour and material options also help to shape the workspace and add diversity to the office.

The collection, consisting of T-PANEL PURE, MULTI and CURVE can be configured individually and personalised optionally with a wide range of accessories.



T-PANEL PURE.

## ECRANS DE SEPARATION.

---

Les écrans de séparation connus sous le nom de « T-PANEL » structurent et organisent le bureau. De plus, ils permettent de définir des espaces de travail.

Disponibles en différentes hauteurs, ils offrent une protection visuelle et acoustique ainsi qu'un environnement agréable pour le travail concentré. Vous disposez d'un grand choix de couleurs et de matériaux pour aménager votre poste de travail à votre image et apporter votre touche personnelle.

La gamme composée de T-PANEL PURE, MULTI et CURVE peut être configurée de manière individuelle et son apparence personnalisée grâce à une grande diversité d'accessoires.



T-PANEL MULTI.



T-PANEL CURVE.

### SIMPLY GOOD.

A simple board element in either melamine or veneer, the T-PANEL PURE can be optionally fitted with an organisational rail, an organisation profile, a notice board and an additional add-on feature for accessories. The front and back can be designed separately.

### TOUT SIMPLEMENT PARFAIT.

Composé d'un panneau de particules surfacé mélaminé ou en bois de placage, le T-PANEL PURE peut être équipé de divers accessoires : profilé d'organisation, rail d'organisation, surface punaisable ou encore élément de rehausse supplémentaire. L'avant et l'arrière du panneau peuvent être configurés différemment.

### PLANNED CHANGEOVER.

The modular organiser can be made up of a variety of materials, including aluminium, fabric and board elements. Both sides of the panel can be individually designed in a variety of ways. Edged in an aluminium frame, MULTI can have one or more organisation profiles, if desired.

### LE CHANGEMENT PROGRAMME.

L'organisateur modulaire se compose d'éléments en tissu, en verre, en aluminium et d'éléments de plateau. L'avant et l'arrière du T-Panel Multi peuvent également être configurés totalement différemment. Doté d'un cadre en aluminium, MULTI possède au choix un ou plusieurs rails d'organisation.

### COSY ALL AROUND.

The upholstered T-PANEL CURVE gives the workplace a homely feel and acts as a pin board, which can be fitted with an optional organisation rail for accessories. But there is even more to CURVE – the acoustic variant has an absorption class B rating.

### LE CONFORT ABSOLU.

Le T-PANEL CURVE revêtu de tissu crée une atmosphère confortable. Il sert de surface punaisable et peut en plus être équipé d'un rail d'organisation. Mais CURVE propose bien d'autres fonctionnalités. Sa variante acoustique est disponible en classe d'absorption B.

## T-PANEL EXTEND.

### EXCELLENT UPGRADE.

MULTI, PURE and CURVE are combined in the T-PANEL EXTEND. EXTEND runs to the floor, offering privacy for free-standing workspaces. Any unevenness in the floor is simply counteracted by its adjustable feet. EXTEND – ideal for secretarial offices, lobbies and receptions!

### MISE A NIVEAU D'EXCELLENCE.

MULTI, PURE et CURVE s'unissent pour former T-PANEL EXTEND. EXTEND va jusqu'au sol et offre une protection visuelle pour les postes de travail autonomes. Les irrégularités au sol sont tout simplement compensées grâce aux vérins de réglage. EXTEND est idéal pour les secrétariats ainsi que les zones d'accueil et de réception.



Work desks



The Bene T-PANELS are connected to the underframe using a universal adapter. This absorbs any possible vibration from the table top and therefore stops you and the person next to you from being distracted.

Les écrans de séparation de Bene sont fixés au piètement grâce à un adaptateur universel qui amortit les vibrations potentielles et maintient le T-PANEL en position fixe, également pour la personne en face.

Work station systems

## THE TABLE SCREEN.

The table screen is a must-have for free-standing workplaces. It provides an elegant looking shielding element for privacy which can also be shaped to match the table design.

Two variants are available to choose from: melamine or veneer or a frame with mesh covering.

## LE VOILE DE FOND.

Un élément indispensable pour les postes de travail autonomes.

Il offre une protection visuelle élégante, qui peut être adaptée au design de la table.

Trois variantes sont disponibles : mélamine, placage ou cadre avec revêtement en résille.



Storage

**TABLE PANELS**  
ECRANS DE SEPARATION

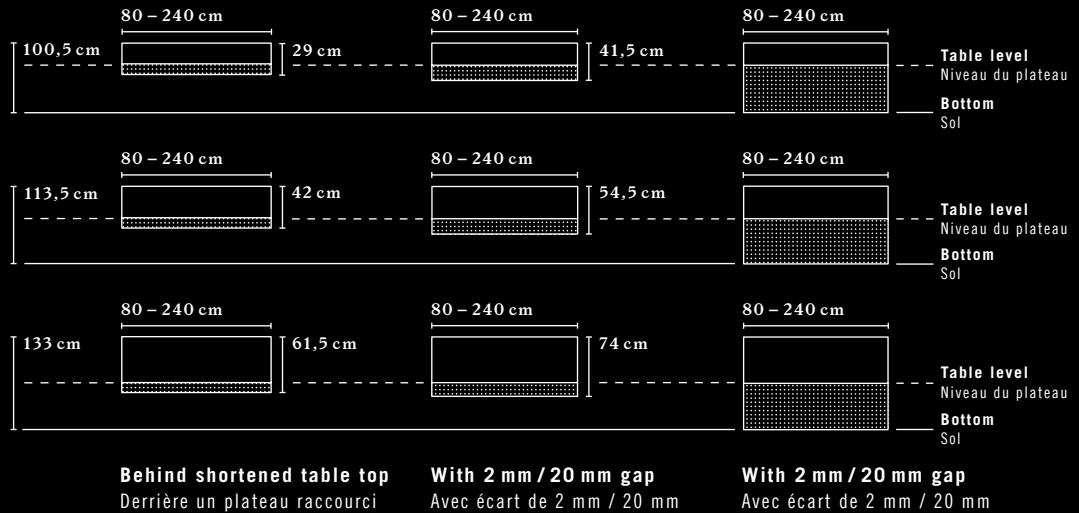
The Bene T-PANEL can be mounted on the visitor's side on the left or right of the table frame. The extension position behind the shortened table top, in the top slot, or in the gap between table tops can be freely selected.

Le T-PANEL se monte à droite ou à gauche du plateau, côté visiteur. Il est également possible d'opter pour un montage derrière le plateau raccourci, dans la découpe de plateau ou dans l'écart du plateau.

**T-PANEL PURE**

**MATERIAL:** melamine or veneer  
**THICKNESS:** 19 mm  
MATERIAU : mélamine ou bois d'ébénisterie  
EPAISSEUR : 19 mm

**T-PANEL PURE EXTEND**

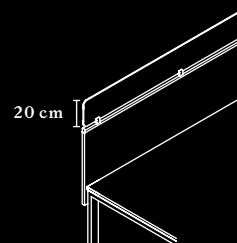
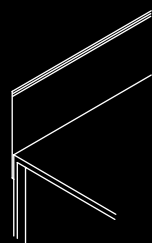
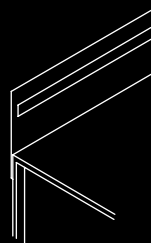


**ORGANISATION ELEMENTS**  
ELEMENTS D'ORGANISATION

**ORGANISATION RAIL**  
RAIL D'ORGANISATION

**ORGANISATION PROFILE**  
PROFILE D'ORGANISATION

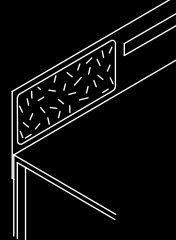
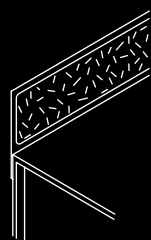
**ACRYL GLAS ATTACHMENT PANEL**  
REHAUSSE EN VERRE ACRYLIQUE



**Only available for T-Panel PURE.**  
acrylic glass,  
**COLOUR ADAPTER:** white  
Disponible uniquement pour T-PANEL PURE.  
Verre acrylique.  
COULEUR DE L'ADAPTATEUR : blanc

**PIN BOARD**  
SURFACE PUNAISABLE

**PARTIAL PIN BOARD AND ORGANISATION RAIL**  
SURFACE PUNAISABLE PARTIELLE ET RAIL D'ORGANISATION



**PURE can be configured with various organisation elements on both the front and rear sides.**

PURE peut être configuré avec les différents éléments d'organisation aussi bien à l'avant qu'à l'arrière.

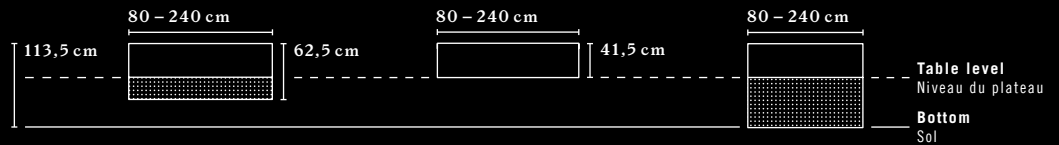
## T-PANEL MULTI

**MATERIAL: MELAMINE, VENEER, GLASS, ALUMINIUM, FABRIC-COVERED CHIPBOARD, FABRIC-COVERED SOFT FIBREBOARD (PINNABLE)**

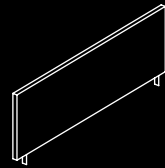
**THICKNESS: 34 MM**

MATÉRIAU : mélamine, bois d'ébénisterie, verre, aluminium, panneau en particules fines avec revêtement en tissu, panneau en fibres tendres avec revêtement en tissu (punaisable)

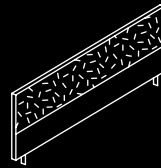
EPAISSEUR : 34 mm



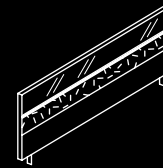
**ONE-SHELLED PANEL**  
ECRAN A 1 PANNEAU



**TWO-SHELLED PANEL**  
ECRAN A 2 PANNEAUX



**THREE-SHELLED PANEL WITH ORGANISATION RAIL**  
ECRAN A 3 PANNEAUX AVEC RAIL D'ORGANISATION



The front and rear sides of MULTI can be variously configured, and each side can be assembled from up to three elements.

MULTI peut être configuré différemment à l'avant et à l'arrière et peut comporter à chaque fois jusqu'à 3 éléments.

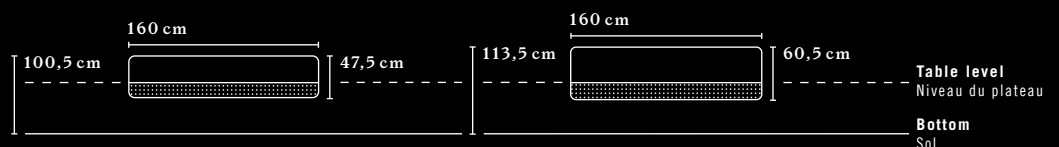
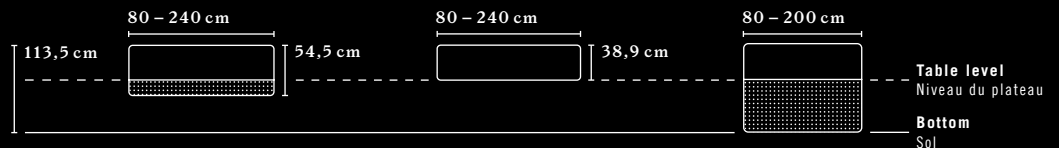
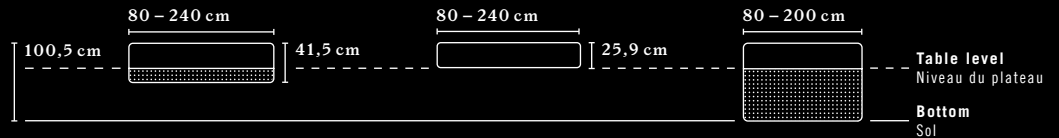
## T-PANEL CURVE

**MATERIAL: FABRIC-COVERED CHIPBOARD**

**THICKNESS: 39 MM**

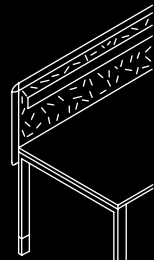
MATÉRIAU : panneau en particules fines avec revêtement en tissu

EPAISSEUR : 39 mm

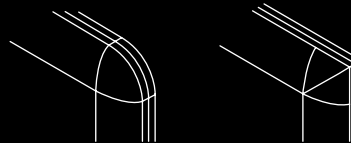


**ORGANISATION ELEMENTS**  
ELEMENTS D'ORGANISATION

**ORGANISATION RAIL**  
RAIL D'ORGANISATION

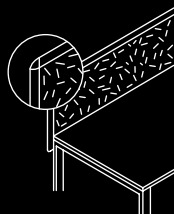


**CORNER FORMATION**  
ANGLES



Corner formatin: rounded (30 mm) or square  
Angles : arrondis (30 mm) ou carrés

**ACOUSTIC VERSION**  
VERSION ACOUSTIQUE



Sound absorption according to ISO 11654  
Tested acoustic absorption level  $\alpha_w$  0.85 (in acoustically activated areas), absorption class = B  
Absorption acoustique selon ISO 11654  
Coefficient d'absorption acoustique pondéré  $\alpha_w$  0,85 (dans la zone d'activation acoustique), classe d'absorption = B

Additional details and information can be found in the product datasheet.  
Pour plus de détails et d'informations, veuillez vous reporter à la fiche technique du produit.

## ACCESSORIES.

---

Office utensils are arranged perfectly – and always within reach.

Thanks to an extensive range of practical accessories, the workspace can be designed and organised individually.



Steel tray with wooden pen tray.  
Plateau de dépose en acier avec plumier en bois.



Storage boxes and drawer element.  
Boîtes de dépose et tiroir.



Pin board.  
Panneau punaisable.



Steel tray with flower pot.  
Plateau de dépose en acier avec bac à plantes.

## ACCESSOIRES.

---

Les ustensiles de bureau trouvent une place de choix tout en restant toujours à portée de main.

Grâce à une vaste sélection d'accessoires pratiques, vous pouvez aménager et organiser votre poste de travail de manière personnalisée.

Bene screens are flexible, free-standing screening elements, for use between workspaces.

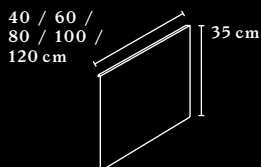
Les écrans Bene sont des éléments de séparation autonomes et flexibles entre les postes de travail.

**ACCESSORIES  
ACCESSOIRES**

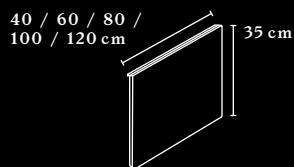
Accessories for the T-PANEL collection are hooked into the organisation rail, the profile, or the three magnetic board openings.

Les accessoires de la gamme T-PANEL s'accrochent à la Dock Station, au profilé ou dans les trois ouvertures du panneau magnétique.

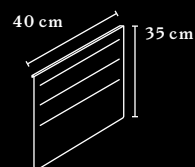
**MAGNETIC SCREEN  
TABLEAU MAGNETIQUE**



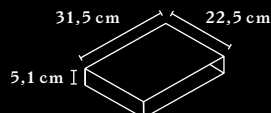
**PIN BOARD  
TABLEAU PUNAISABLE**



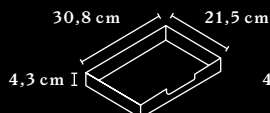
**MAGNETIC BOARD  
PANNEAU MAGNETIQUE**



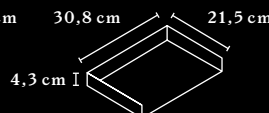
**STORAGE BOX  
BOITE DE RANGEMENT**



**DRAWER CLOSED  
TIROIR FERME**



**DRAWER OPEN  
TIROIR OUVERT**



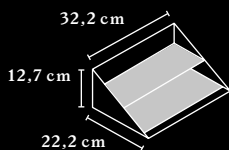
**DRAWER OPEN, SHORT  
TIROIR OUVERT COURT**



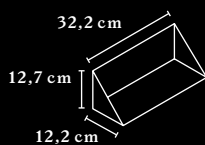
The steel cup can be equipped with the following inserts:

La tablette courte en acier est disponible avec les supports suivants au choix :

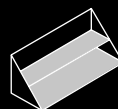
**STEEL TRAY WITH METAL INSERT  
TABLETTE EN ACIER AVEC SUPPORT EN METAL**



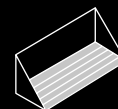
**STEEL TRAY SHORT  
TABLETTE COURTE EN ACIER**



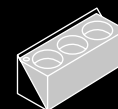
**METAL INSERT  
SUPPORT EN METAL**



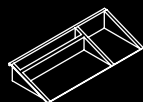
**WOODEN PIN INSERT  
PLUMIER EN BOIS**



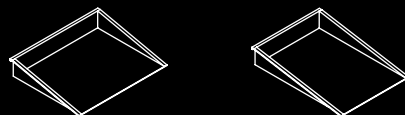
**FLOWER POT  
BAC A PLANTES**



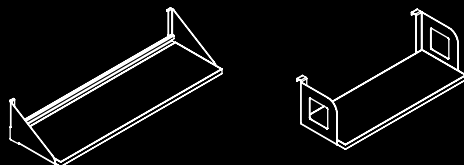
**PENCIL TRAY  
PLUMIER**



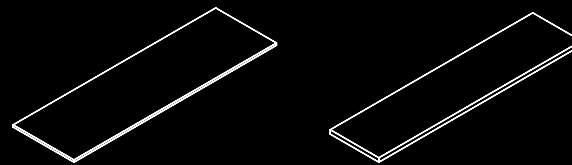
**PAPER TRAY IN A4 LANDSCAPE / PORTRAIT FORMAT  
BANNETTE FORMAT A4 PAYSAGE / PORTRAIT**



**COMPARTMENT FOR T-PANEL MULTI / PURE  
COMPARTIMENT POUR T-PANEL MULTI / PURE**

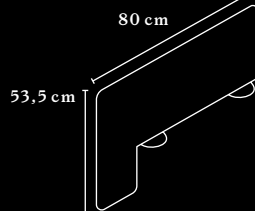
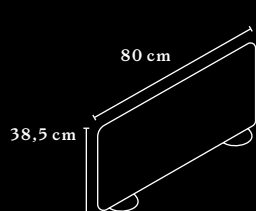


**COUNTER TOP FOR T-PANEL MULTI / PURE  
COMPTOIR POUR T-PANEL MULTI / PURE**

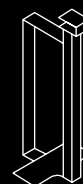


**ACCESSORIES FOR THE TABLE  
ACCESSOIRES POUR LE PLAN DE TRAVAIL**

**FREI STEHENDE SCREENS ZUR ABSCHIRMUNG  
ECRANS DE SEPARATION AUTOPORTANTS**

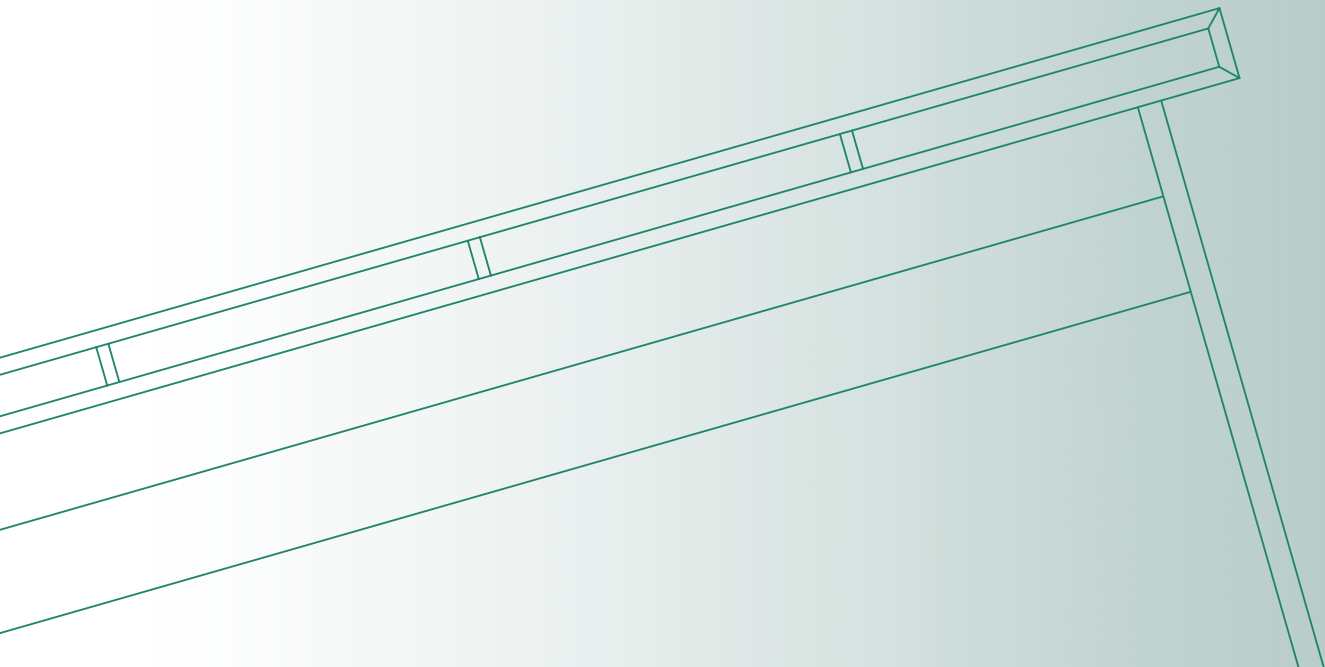


**CPU HOLDER  
SUPPORT POUR UNITE CENTRALE (UC)**



# WORK DESKS.

Design variety at  
the workspace.





# Work desks

Plans de travail

<b>BASIC</b>	28
<b>SQUARE</b> by Bene	34
<b>LEVEL &amp; LEVEL PURE</b>	40
<b>Delta</b> by Bene & <b>Delta High</b> by Bene	42
<b>CONSULT</b>	48
<b>CLASSIC</b>	56
<b>X-PRESS</b>	60
<b>STUDIO</b>	112

## PLANS DE TRAVAIL.

Des postes de travail au design varié.

# BASIC.

The basis for  
business.



AWARD-  
WINNER\*

\* RED DOT DESIGN AWARD  
\* GOOD DESIGN AWARD

La base du  
business.

## AN EVERYDAY HERO.

---

The desk is always the centre of activity, where things are constantly happening – particularly in the office! Here people design, construct and formulate – or in other words ... work!

Formally presented, BASIC – the entry-level model in the work table Bene portfolio – is an essential object of everyday life. However, in its function, the desk plays an important role in supporting efficient and focused working through its smart design and engineering.



Work desks

Work station systems

## LE HEROS DU QUOTIDIEN.

---

Le poste de travail, c'est là où tout se joue au bureau. C'est là que les choses prennent forme : concevoir, construire, formuler... Bref, c'est le lieu par excellence de la réflexion et de la création.

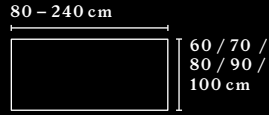
Au niveau formel, BASIC, le modèle de base de la gamme de plans de travail Bene, se présente comme un objet discret de la vie quotidienne. Pourtant, d'un point de vue fonctionnel, il joue un rôle majeur en matière d'efficacité et de concentration grâce à ses caractéristiques techniques sophistiquées.



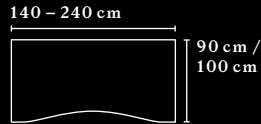
Storage

**RECOMMENDED  
TABLE TOP  
SHAPES AND  
DIMENSIONS**  
FORMES ET  
DIMENSIONS  
RECOMMANDEES  
POUR LES PLATEAUX

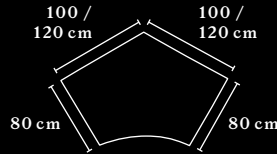
**RECTANGULAR  
RECTANGULAIRE**



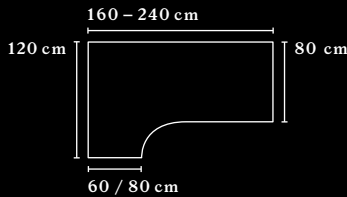
**ROUNDED ON  
USER SIDE  
ARRONDI COTE  
UTILISATEUR**



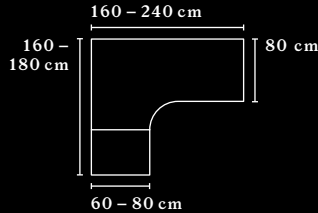
**EQUAL-SIDED 120°  
ANGLE DESK  
FORME ANGULAIRE  
EQUILATERALE A 120°**



**COMBINATION DESK K1  
PLAN COMPACT K1**

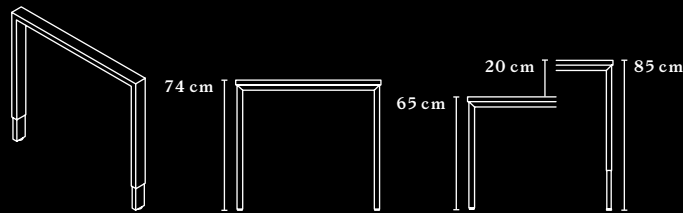


**COMBINATION DESK K3  
PLAN COMPACT K3**



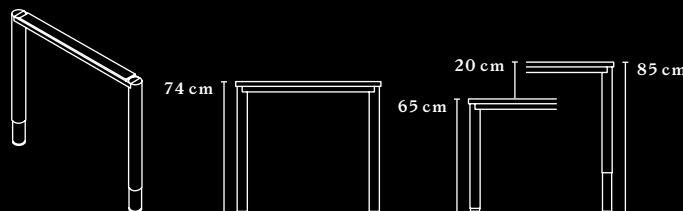
**FRAME LEGS  
PIETEMENTS**

**RECTANGULAR PIPE  
TUBE RECTANGULAIRE**



**RECTANGULAR PIPE: 60 × 30 mm, steel**  
**COLOURS: white, black, aluminium**  
**LEVELLING: +10 mm by means of adjustment leg**  
**RANGE OF HEIGHT ADJUSTMENT: fixed or in 20 mm grid with tool**  
TUBE RECTANGULAIRE : 60 × 30 mm, acier  
COULEURS : blanc, noir, aluminium  
AJUSTEMENT DES NIVEAUX : +10 mm par vérin de réglage  
AJUSTEMENT HAUTEUR : fixe ou selon trame de 20 mm avec outils

**ROUND PIPE  
TUBE ROND**



**ROUND PIPE: Ø 60 mm, steel**  
**COLOURS: white, black, aluminium**  
**LEVELLING: +10 mm by means of adjustment leg**  
**RANGE OF HEIGHT ADJUSTMENT: fixed or in 20 mm grid with tool**  
TUBE ROND : Ø 60 mm, acier  
COULEURS : blanc, noir, aluminium  
AJUSTEMENT DES NIVEAUX : +10 mm par vérin de réglage  
AJUSTEMENT HAUTEUR : fixe ou selon trame de 20 mm avec outils



## THE FRAME LEGS – RECTANGULAR OR ROUND.

The BASIC frame legs come in either white, black or aluminium powder coated steel, and is available in two solid variants, rectangular or rounded pipe. Whichever you choose the frame legs enable completely free leg movement under the desk.

## LE PIÈTEMENT RECTANGULAIRE OU ROND.

Le piètement BASIC en acier thermolaqué est disponible en blanc, noir ou aluminium et en deux versions présentant une solidité à toute épreuve. Quelle que soit la variante choisie, ce piètement permet de bouger et d'étendre les jambes dans toutes les directions.



The rectangular pipe also ensures a structured appearance with its linear shape. It is suitable for furnishing spacious and open offices.

Le caractère rectiligne du pied tubulaire rectangulaire lui confère une apparence structurée. Il est idéal pour l'aménagement de bureaux vastes et ouverts.



The round pipe accommodates the conical design of everyday objects and gives the room a friendlier, more harmonious feel.

Le pied tubulaire rond s'adapte au design conique des objets du quotidien et confère à l'espace une atmosphère harmonieuse et conviviale.





**BASIC is simple, timeless and functional.  
A solid foundation for quality work.**



**BASIC est  
simple,  
intemporel et  
fonctionnel.  
Une base  
solide pour  
bien  
travailler.**



Thanks to the table's simple shape, BASIC can be combined perfectly with the CUBE\_S and FRAME\_S work station systems.

La forme épurée de BASIC se combine parfaitement avec les postes de travail CUBE\_S et FRAME\_S.



# SQUARE by Bene.

The quality  
of understatement.



Quand qualité  
rime avec  
sobriété.



**SQUARE by Bene –  
THE QUIET ART  
OF REDUCTION.**

Established during the Golden Twenties of architecture, minimalism always focuses on the absolutely essential – a clear statement that represents an individual lifestyle to this day

Due to its reduced geometric and organised shape, SQUARE by Bene conveys the principle of minimalism in the office. Be it in individual or open plan offices, the reserved, cool, design is unobtrusive and expresses an atmosphere of openness anywhere.



**SQUARE by Bene  
– L'ART DISCRET  
DU MINIMALISME.**

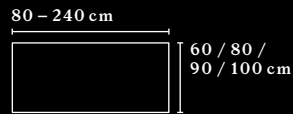
Durant l'âge d'or des années vingt, dans le domaine de l'architecture, le minimalisme s'est concentré sur ce qui était absolument essentiel : un concept clair, qui est aujourd'hui encore synonyme de mode de vie individuel.

Avec sa forme géométrique réduite et structurée, SQUARE by Bene introduit le principe du minimalisme au bureau. Son design simple et épuré crée une ambiance discrète aussi bien dans les bureaux individuels que dans les bureaux paysagers, donnant une sensation d'ouverture dans tous les espaces.



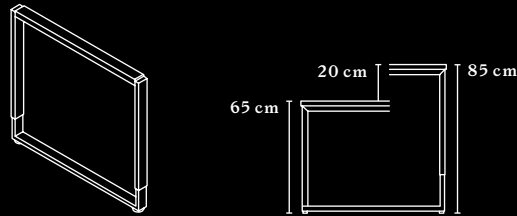
**RECOMMENDED  
TABLE TOP  
SHAPES AND  
DIMENSIONS**  
FORMES ET  
DIMENSIONS  
RECOMMANDEES  
POUR LES PLATEAUX

**RECTANGULAR  
RECTANGULAIRE**



**FRAME LEG  
PIEtement**

**SKID SLAB-END  
PIEtement TRAINEAU**



**RECTANGULAR PIPE: 55 × 25 mm, steel**  
**COLOURS: white, black, aluminium**  
**LEVELLING: +10 mm by means of adjustment leg**  
**RANGE OF HEIGHT ADJUSTMENT:**  
**in 20 mm grid with tool**  
TUBE RECTANGULAIRE : 55 × 25 mm, acier  
COULEURS : blanc, noir, aluminium  
AJUSTEMENT DES NIVEAUX : +10 mm par vérin de réglage  
AJUSTEMENT HAUTEUR : selon trame de 20 mm avec outils

Additional details and information can be found in the product datasheet.  
Pour plus de détails et d'informations, veuillez vous reporter à la fiche technique du produit.



**SQUARE by Bene  
IN THE LOOP.**

Even when in a group of desks, it appears reserved and modern.

**SQUARE by Bene  
IN THE LOOP.**

Même au milieu d'un groupe de bureaux, il sait se faire discret tout en gardant sa touche de modernité.

**THE BEAUTY  
OF SYMMETRY.**

The visual personality of SQUARE by Bene is based on a clear, cubic and technically inspired use of forms. Its function becomes part of the design. Combined with the classically geometric frame legs, the scaling of the height adjustment forms a concise design trait.

**LA BEAUTE  
DE LA SYMETRIE.**

La personnalité visuelle de SQUARE by Bene est basée sur des formes claires, cubiques et bien inspirées d'un point de vue technique. Design et fonctionnalité s'imbriquent. Le piètement géométrique classique associé à la hauteur réglable constituent ses caractéristiques majeures.



Work desks

Work station systems

**COMBINED WELL.**  
SQUARE by Bene sets an exciting accent in combination with the CUBE\_S work station system.

**UNE  
COMBINAISON  
GAGNANTE.**

SQUARE by Bene apporte une touche de dynamisme en association avec le poste de travail CUBE\_S.



Storage





**SQUARE by Bene – For maximum  
minimalism in the office.**



Work desks

**SQUARE** by  
Bene – Pour  
un maximum  
de minimalisme  
au bureau.



Work station systems

Storage



# LEVEL & LEVEL PURE.

All on one level.



All on one  
level.

## IDEAL FOR A SEAMLESS DESIGN AESTHETIC.

The desks in the LEVEL family are available to enable a clear and uniform design language when furnishing office space.

LEVEL tables are available in fixed height and with a two- or three-part electrically height-adjustable column. LEVEL PURE has a T-foot frame and depending on the configuration the desk comes fitted with a one-part column at a fixed height or with a two-part column and ratchet. LEVEL can also be configured with a C-leg base and height adjustment via crank.

Both lines can be ordered with different table top shapes and with 13 mm, 19 mm or 25 mm desktop thickness.

## IDEAL POUR UN DESIGN UNIFORME.

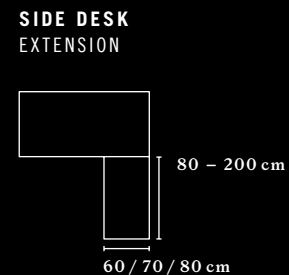
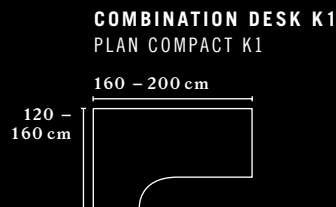
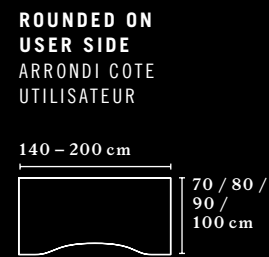
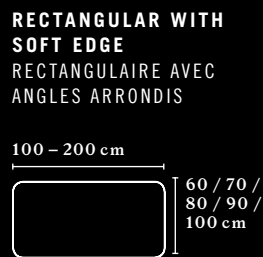
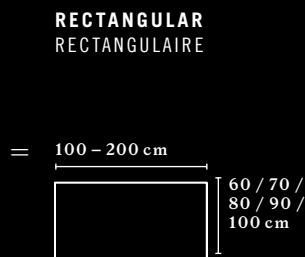
Les postes de travail de la famille LEVEL permettent d'aménager des espaces au design clair et uniforme.

Les plans de travail LEVEL sont disponibles en hauteur fixe ou équipés d'une colonne en deux ou trois parties pour le réglage en hauteur. LEVEL PURE dispose d'un piètement en T et lors de la configuration, le plan de travail est équipé d'une colonne d'un seul tenant en hauteur fixe ou d'une colonne en deux parties avec ferrure de réglage.

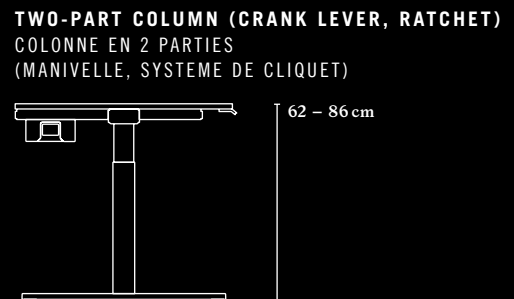
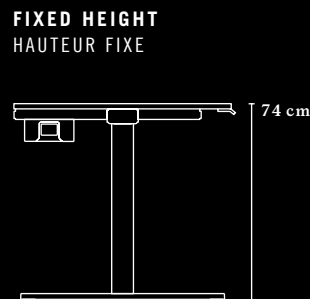
LEVEL peut également être configuré avec un piètement en C et doté du réglage de la hauteur à l'aide d'une manivelle.

Différentes formes de plateau de 13 mm, 19 mm ou 25 mm d'épaisseur sont disponibles pour les deux gammes.

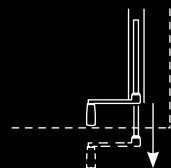
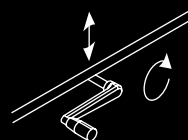
### RECOMMENDED TABLE TOP SHAPES AND DIMENSIONS FORMES ET DIMENSIONS RECOMMANDÉES POUR LES PLATEAUX



### HEIGHT ADJUSTMENT AJUSTEMENT HAUTEUR

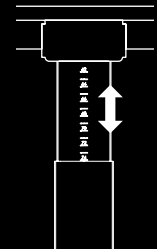
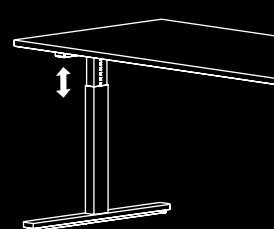


### CRANK LEVER HEIGHT ADJUSTMENT REGLAGE EN HAUTEUR PAR MANIVELLE



pull-out crank lever  
Manivelle télescopique

### HEIGHT ADJUSTMENT VIA RATCHET REGLAGE EN HAUTEUR PAR SYSTEME DE CLIQUET



# Delta by Bene & Delta High by Bene.

Functionality and  
comfort in the  
workplace.

AWARD-  
WINNER\*



\* GERMAN DESIGN AWARD  
\* DAS BÜRO – BÜROPRODUKT DES JAHRES

Le confort  
fonctionnel  
au bureau.



## HOME SWEET OFFICE.

---

Nowadays, most people spend a significant amount of their time in the office. It is therefore natural to want to feel just as comfortable there as at home. After all, ideas flow best when you can really unwind.

Delta by Bene creates a friendly atmosphere for business: the cosy design, combined with wooden elements and well-engineered desk functions, brings the comfort and feeling of the home into the office.

## CHEZ SOI, MEME AU BUREAU.

---

De nos jours, nous sommes nombreux à passer beaucoup de temps au bureau. Rien d'anormal donc à vouloir s'y sentir aussi bien qu'à la maison. Sans oublier que les meilleures idées naissent là où l'on se sent bien.



Avec Delta by Bene, il est désormais possible de faire des affaires dans une atmosphère conviviale. Le design confortable allié aux éléments en bois et les fonctionnalités sophistiquées du plan de travail génèrent confort et sentiment d'être chez soi, même au bureau.

## Delta High by Bene: MORE THAN KEEPING COMPOSURE.

---

brings the comfort and demands of the classic Delta by Bene to an even higher level. And in the truest sense of the word at that: at a fixed height of 107 cm, it is easy to work while standing here.

Once you've discovered the benefits of the flexible position change for yourself, you won't want to forego the upgrade any longer.



## Delta High by Bene : CHANGEZ DE POSITION.

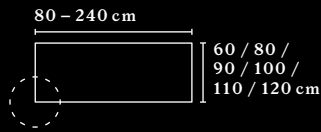
---

Avec Delta High by Bene, le confort et les exigences du Delta by Bene classique passent au niveau supérieur. Et cela, au sens propre du terme. Les 107 cm de hauteur permettent de travailler facilement debout.

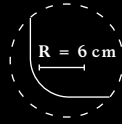
Mais inutile de s'inquiéter : Delta High by Bene ne vous donnera le vertige qu'au sens figuré. Une fois que vous aurez goûté au changement de position flexible, vous ne pourrez plus vous en passer.

**RECOMMENDED  
TABLE TOP  
SHAPES AND  
DIMENSIONS**  
FORMES ET  
DIMENSIONS  
RECOMMANDEES  
POUR LES  
PLATEAUX

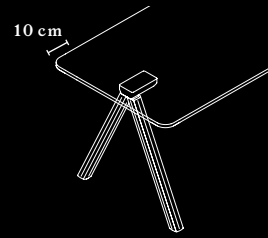
**RECTANGULAR AND  
RECTANGULAR WITH  
SOFT EDGE**  
RECTANGULAIRE ET  
RECTANGULAIRE AVEC  
ANGLES ARRONDIS



**SOFT EDGE  
ANGLES ARRONDIS**

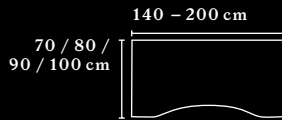


**TABLE TOP PROJECTION  
PARTIE SAILLANTE DU PLATEAU**

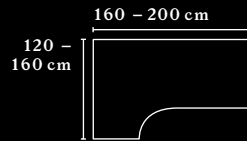


For Delta by Bene,  
an excess top length  
of 10 cm on the right  
or left side is recom-  
mended.  
Pour Delta by Bene,  
une partie saillante de  
10 cm est recommandée  
à droite et à gauche.

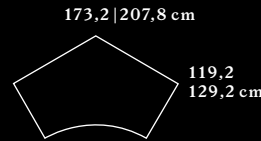
**USER SIDE ROUNDED NG  
ARRONDI COTE  
UTILISATEUR NG**



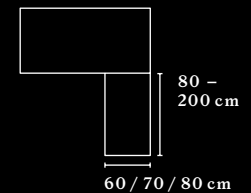
**COMBINATION DESK K1  
PLAN COMPACT K1**



**ANGLE DESK W3  
FORME ANGULAIRE W3**

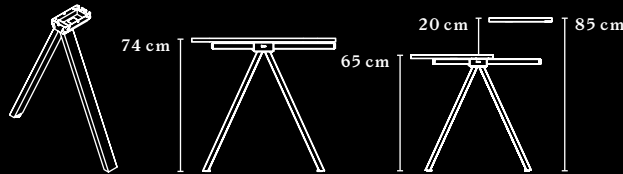


**SIDE DESK  
EXTENSION**



**FRAME LEGS  
PIETEMENT**

Delta by Bene



**RECTANGULAR PIPE: 60 x 30 mm steel**

**COLOURS: white, black, aluminium**

**LEVELLING: +10 mm by means of adjustment leg**

**RANGE OF HEIGHT ADJUSTMENT: fixed at 74 cm or height adjustable from 65 – 85 cm**

**TUBE RECTANGULAIRE : 60 x 30 mm, acier**

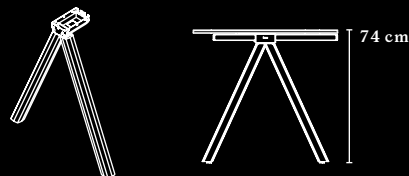
**COULEURS : blanc, noir, aluminium**

**AJUSTEMENT DES NIVEAUX : +10 mm par vérin de réglage**

**AJUSTEMENT HAUTEUR : 74 cm, fixe ou réglable en hauteur (65 – 85 cm)**

Delta by Bene WOOD

Delta by Bene BOIS



**WOODEN TUBE: 57 x 53,5 mm with steel core**

**COLOURS: natural oak and oak graphite**

**LEVELLING: +10 mm by means of adjustment leg**

**RANGE OF HEIGHT ADJUSTMENT: fixed at 74 cm**

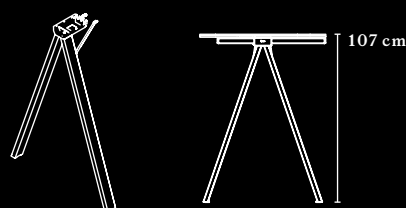
**TUBE EN BOIS : 57 x 53,5 mm avec noyau en acier**

**COULEURS : chêne naturel et chêne graphite**

**AJUSTEMENT DES NIVEAUX : +10 mm par vérin de réglage**

**AJUSTEMENT HAUTEUR : 74 cm, fixe**

Delta High by Bene



**RECTANGULAR PIPE: 60 x 30 mm, steel**

**COLOURS: white, black, aluminium**

**LEVELLING: +10 mm by means of adjustment leg**

**RANGE OF HEIGHT ADJUSTMENT: fixed at 107 cm**

**TUBE RECTANGULAIRE : 60 x 30 mm, acier**

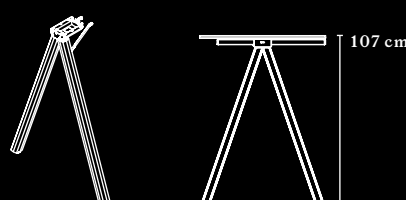
**COULEURS : blanc, noir, aluminium**

**AJUSTEMENT DES NIVEAUX : +10 mm par vérin de réglage**

**AJUSTEMENT HAUTEUR : 107 cm, fixe**

Delta High by Bene WOOD

Delta High by Bene BOIS



**WOODEN TUBE: 57 x 53,5 mm with steel core**

**COLOURS: Chen naturel and oak graphite**

**LEVELLING: +10 mm by means of adjustment leg**

**RANGE OF HEIGHT ADJUSTMENT: fixed at 107 cm**

**TUBE EN BOIS : 57 x 53,5 mm avec noyau en acier**

**COULEURS : chêne naturel et chêne graphite**

**AJUSTEMENT DES NIVEAUX : +10 mm par vérin de réglage**

**AJUSTEMENT HAUTEUR : 107 cm, fixe**

## INDIVIDUAL ORGANISATION.

The integration of T-PANELS (see page 20), can also define working areas. Different height, colour and material combinations create structure in the office environment – which creates space for individuality in the design and handling.

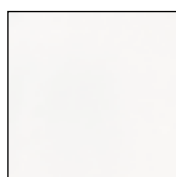
## ORGANISATION INDIVIDUELLE.

Grâce au T-PANEL (voir page 20), il est possible de définir des espaces de travail. Différentes hauteurs, couleurs et combinaisons de matériaux créent la structure de l'environnement du bureau. C'est ce qui donne un espace où la personnalité de chacun peut s'exprimer, aussi bien d'un point de vue esthétique que pratique.

## MIX AND MATCH.

Thanks to a variety of design options, Delta by Bene can affect a room in many ways: the use of a powder coated steel frame leg produces a cool, minimalistic look. The natural oak or graphite stained version convey an air of warmth.

## FRAME LEG COLOURS COULEURS DU PIÈTEMENT



WHITE  
BLANC



BLACK  
NOIR



ALUMINIUM  
ALUMINIUM



NATURAL OAK  
CHENE NATUREL



OAK GRAPHITE  
CHENE GRAPHITE



## MIX AND MATCH.

Les différentes possibilités d'agencement de Delta by Bene ont des effets variés sur la pièce. Le choix d'un piètement en acier donnera une note sobre et plutôt minimaliste au design. La variante en chêne naturel ou chêne graphite apportera plus de chaleur.



Delta by Bene WORKBENCH (see page 82 / voir page 82).



Whether as a meeting desk, an individual workspace or as a **WORKBENCH**, Delta by Bene infuses every workspace with a feel good atmosphere.



Avec Delta by Bene, tous les postes de travail respirent le bien-être : table de réunion, bureau individuel ou **WORKBENCH**.

# CONSULT.

The elegant  
connection  
of work and  
discussion.



AWARD-  
WINNER\*

\* RED DOT DESIGN AWARD  
\* GOOD DESIGN AWARD

L'alliance  
élégante entre  
travail et  
discussion.

## THE STARTING POINT FOR GOOD CONVERSATIONS.

Whether conversing with colleagues, coming into contact with customers or exchanging ideas with partners: good communication is the key to success. The essentials for this are empathy, competence and an environment that creates a pleasant atmosphere and conveys appreciation.

CONSULT offers the perfect foundation for conveying a professional appearance: the spacious work desk system elegantly combines desk, storage and meeting area into one piece of furniture. On one hand it is a place for focused working, while also a space for informal exchange, expert consultations and successful negotiations on the other. CONSULT conveys identity and looks inviting – making anyone feel that they are in good hands.

## LE POINT DE DEPART DES CONVERSATIONS INTERESSANTES.

Qu'il s'agisse de conversations avec des collègues, de contact avec des clients ou d'échanges avec des partenaires, une communication réussie est la clé du succès. Les éléments essentiels sont l'empathie, la compétence et un environnement qui crée une atmosphère agréable et valorise les interlocuteurs en présence.

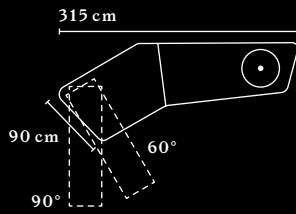
CONSULT pose les bases permettant de véhiculer une image professionnelle. Ce poste de travail réunit avec élégance bureau, rangement et espace de réunion en une seule pièce de mobilier. Il offre, d'une part, de la place pour un travail concentré et, d'autre part, un espace pour les échanges informels, le conseil spécialisé et les négociations. CONSULT crée une identité et produit un effet accueillant. Tout le monde s'y sent bien.



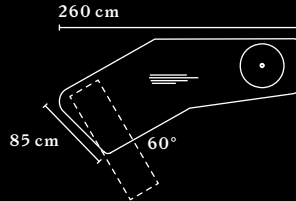


**RECOMMENDED  
TABLE TOP  
SHAPES**  
FORMES  
RECOMMANDEES  
POUR LES  
PLATEAUX

**ANGLED, TWO-PART**  
ANGULAIRE AVEC 2 ELEMENTS

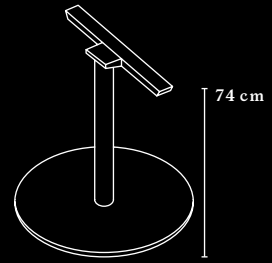


**ANGLED, ONE-PART**  
ANGULAIRE AVEC 1 ELEMENT



**RECOMMENDED  
FRAME LEGS**  
PIETEMENTS  
RECOMMANDES

**CIRCLE**



**ROUND PIPE: Ø 70 mm,**  
steel, powder-coated or anodised  
**COLOURS: white, black, aluminium**  
**LEVELLING: +10 mm with adjustment screw**  
**RANGE OF HEIGHT ADJUSTMENT: fixed at 72 / 74 / 76 cm**  
TUBE ROND : Ø 70 mm, acier thermolaqué ou anodisé  
COULEURS : blanc, noir, aluminium  
AJUSTEMENT DES NIVEAUX : +10 mm par vis de réglage  
AJUSTEMENT HAUTEUR : 72 / 74 / 76 cm, fixe

Additional details and information can be found in the product datasheet.  
Pour plus de détails et d'informations, veuillez vous reporter à la fiche technique du produit.

**FRAME LEG COLOURS CIRCLE**  
COULEURS DU PIETEMENT CIRCLE



**ALUMINIUM**  
ALUMINIUM



**BLACK**  
NOIR



**WHITE**  
BLANC



## THE TABLE TOP.

---

### GENEROUS AND INVITING.

With its generous dimensions of up to three meters in length, the table top comfortably creates an opportunity for good conversations and focused working.

## LE PLATEAU.

---

### GENEREUX ET ACCUEILLANT.

Avec ses dimensions généreuses de plus de trois mètres de long, le plateau offre tout le confort nécessaire pour des conversations intéressantes ainsi que pour le travail concentré. Forme rectangulaire, ovale ou incurvée, il y en a pour tous les goûts.



An additional table panel offers a subtle privacy screen for exposed workspaces.



Pour une meilleure protection visuelle des postes de travail exposés, n'hésitez pas à ajouter un écran de séparation.

## THE FRAME LEG.

---

### ELEGANT AND STYLISH.

The design of CONSULT doesn't rest purely with the form of its table top, but more so on leg frame.

Whether in management, in individual or team offices, or at the point of sale – CONSULT conveys openness, individuality and quality.

## LE PIÈTEMENT.

---

### ELEGANT ET RAFFINE.

Le design de CONSULT s'appuie sur la forme du plateau, mais surtout sur son piètement.

Que ce soit pour les bureaux individuels, d'équipe ou de direction ou les points de vente, CONSULT est synonyme d'ouverture, d'identité et de qualité.

# KT SIDEBOARD.

## THE ART OF MULTITASKING.

---

The KT SIDEBOARD can be used for a variety of functions.

It can be used to support a table top, when fixed together using a connector, or to discreetly feed cabling to and from the table surface. Of course, the lockable storage unit offers space for stationery and all kinds of office utensils.

The dimensions are designed in such a way that even a computer can be installed in the sideboard. A ventilation outlet allows plenty of cooling and an optional CPU swivel board ensures easier access.

## VOUS AVEZ DIT MULTIFONCTION ?

---

Le KT SIDEBOARD est conçu pour une multitude de fonctions.

D'une part, il sert de support au plateau si celui-ci est fixé au Sideboard à l'aide d'une pièce de jonction. D'autre part, il est utilisé pour le câblage discret du poste de travail, du sol au plateau. De plus, l'élément de rangement

se ferme à clé et vous offre la place nécessaire pour tous vos ustensiles.

Il est conçu de manière à pouvoir installer un PC dans le sideboard. Le système d'aération assure un refroidissement suffisant et le support UC pivotant en option offre un accès facile.

DESK CONNECTION  
MODULE  
MODULE DE RACCORDEMENT

CYLINDER LOCK  
SERRURE CYLINDRIQUE



VENTILATION GRILLE  
WITH CABLE OUTLET  
FOR INTEGRATING PCS  
GRILLE D'AERATION AVEC  
SORTIE DE CABLES  
pour intégration d'un PC

SLIDING DOOR  
PORTE COULISSANTE

HINGED DOOR  
PORTE BATTANTE

## INDEPENDENT AND FLEXIBLE.

---

The KT SIDEBOARD can also be used free-standing or in combination with other Bene work desks.

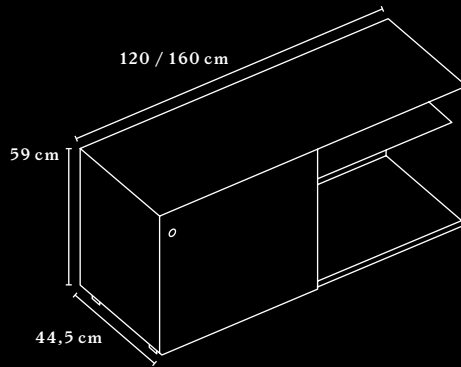
## INDEPENDANT ET FLEXIBLE.

---

Le KT SIDEBOARD peut être utilisé de manière autonome ou en combinaison avec d'autres bureaux Bene.

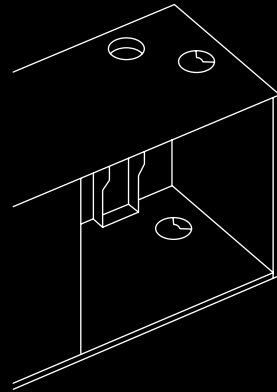
**KT SIDEBORD**

**DIMENSIONS**  
DIMENSIONS

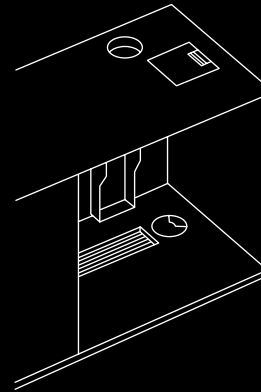


**CABLE-MANAGEMENT**  
GESTION DES CABLES

**CABLE OUTLET AND DESK CONNECTION MODULE**  
SORTIE DE CABLES ET RACCORDEMENT AU BUREAU

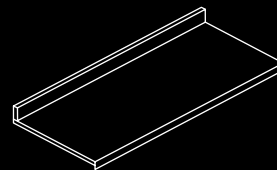


**CABLE OUTLET, VENTILATION, AND DESK CONNECTION MODULE**  
SORTIE DE CABLES, AERATION ET RACCORDEMENT AU BUREAU

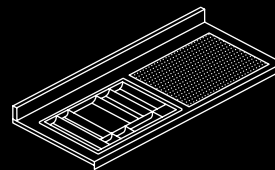


**BUILT-IN COMPONENTS AND ACCESSORIES**  
ELEMENTS ENCASTRES ET ACCESSOIRES

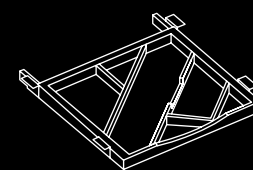
**SHELF**  
ETAGERE



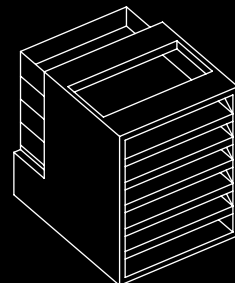
**ACCESSORY TRAY ON THE SHELF**  
PLUMIER EXTENSIBLE SUR ETAGERE



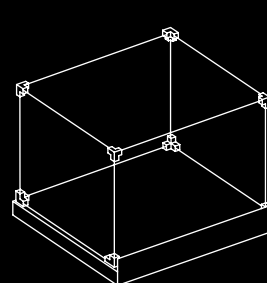
**ACCESSORY TRAY**  
PLUMIER EXTENSIBLE



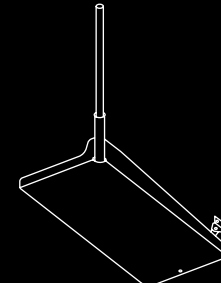
**FILE TRAYS**  
MODULE DE CLASSEMENT A TIROIRS



**HANGING FILE BOX**  
BOITE POUR DOSSIERS SUSPENDUS



**CPU SWIVEL BOARD**  
SUPPORT UC PIVOTANT





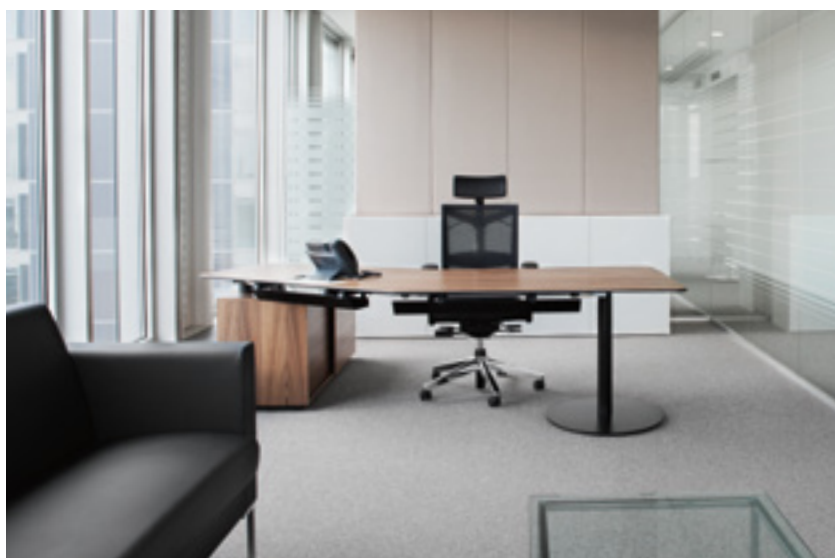
**The KT SIDEBOARD makes private or confidential papers simply disappear from view.**





## Le KT SIDEBOARD met les documents privés ou confidentiels à l'abri des regards indiscrets.

With Bene's diverse material and colour range, the KT SIDEBOARD can be designed to match other storage furniture. There is also the option to design the carcass and front in different colours and materials, but of course, always complementing the table top.



Le KT SIDEBOARD peut être associé de manière harmonieuse à d'autres meubles de rangement à choisir parmi la vaste gamme de matériaux et de couleurs disponibles chez Bene. Il est également possible d'opter pour des couleurs et matériaux différents pour le corps et la façade, en veillant toujours à la complémentarité avec le plateau.



# CLASSIC.

The workspace with  
statement character.



Le poste  
de travail  
qui a du  
caractère.

**CLASSIC IN DESIGN.**

Classics not only exist in literature, film and music. Even in design there are counterpoints to fast-paced trends, that are considered to be perfectly shaped and timeless.

With CLASSIC, Bene has also created a classic – an office classic! The solid desk is characterised by its clear-cut linear shape. In combination with wood veneer it creates a stylish atmosphere, perfect for leadership areas. CLASSIC is a workspace with a certain statement.

**UN DESIGN CLASSIQUE.**

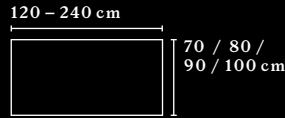
Il n'y a pas que la littérature, le cinéma et la musique qui ont leurs classiques. Dans le domaine du design aussi, certains meubles sont intemporels grâce à leurs formes abouties et harmonieuses, en contrepoint des tendances éphémères.

Avec CLASSIC, Bene crée son propre classique, dans la catégorie « mobilier de bureau ». Son solide plan de travail se caractérise par sa forme rectiligne et épurée. En association avec un bois d'ébénisterie, CLASSIC crée une atmosphère raffinée dans les zones de direction. En somme, un poste de travail qui sait s'affirmer.

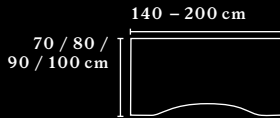


**RECOMMENDED  
TABLE TOP  
SHAPES AND  
DIMENSIONS**  
FORMES ET  
DIMENSIONS  
RECOMMANDEES  
POUR LES  
PLATEAUX

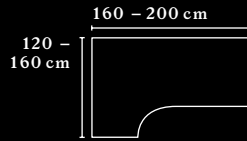
**RECTANGULAR  
RECTANGULAIRE**



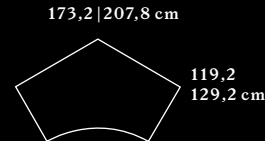
**USER SIDE ROUNDED NG  
ARRONDI COTE  
UTILISATEUR NG**



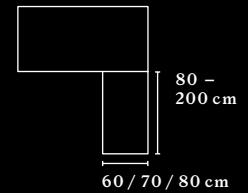
**COMBINATION DESK K1  
PLAN COMPACT K1**



**ANGLE DESK W3  
FORME ANGULAIRE W3**

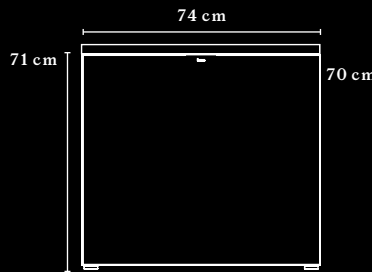
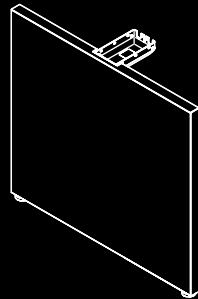


**SIDE DESK  
EXTENSION**

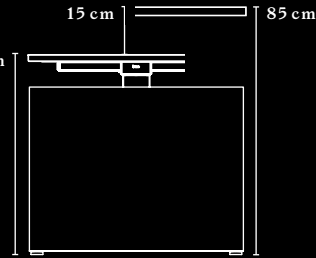


**FRAME LEG  
PIEtement**

**CLASSIC & CLASSIC PURE**



**Fixed height**  
Hauteur fixe

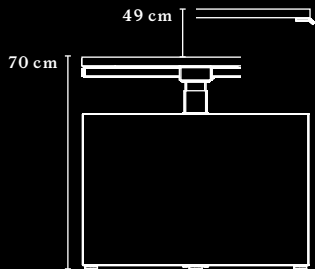
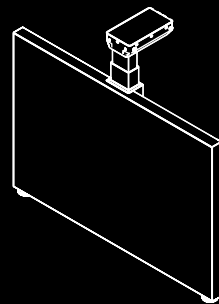


**Height adjustable in 20 mm grid with tool**  
Ajustement hauteur : selon trame de 20 mm avec outils

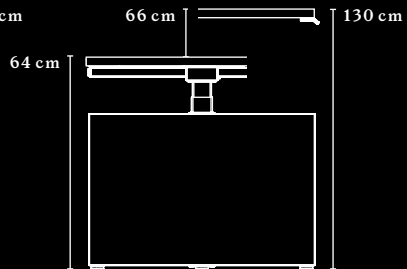
**THICKNESS OF SLAB-END: 41 mm**  
Chipboard with melamine or MDF for veneer,  
steel fastening construction with cover  
**LEVELLING: +10 mm by means of adjustment leg**  
**RANGE OF HEIGHT ADJUSTMENT: in 20 mm grid with tool**

**EPAISSEUR PANNEAUX LA TERAUX : 41 mm**  
Panneau en particules fines surfacé mélaminé ou MDF pour placage,  
console de fixation en acier avec cache  
**AJUSTEMENT DES NIVEAUX : +10 mm par vérin de réglage**  
**AJUSTEMENT HAUTEUR : selon trame de 20 mm avec outils**

**CLASSIC LIFT & CLASSIC PURE LIFT**



**Two-part column, electrically height adjustable**  
Colonne en deux parties, réglable électriquement en hauteur



**Three-part column, electrically height adjustable**  
Colonne en trois parties, réglable électriquement en hauteur

**THICKNESS OF SLAB-END: 41mm**  
**RECTANGULAR PIPE: powdered 80 x 50 mm steel profile**  
pipe, white, black, aluminium  
**LEVELLING: +10 mm with adjustment screws**  
**RANGE OF HEIGHT ADJUSTMENT:**  
continuously height adjustable from 64 / 70 - 130 / 120 cm  
**MAXIMUM LOAD OF THE ELECTRICALLY**  
**HEIGHT-ADJUSTABLE COLUMNS: 75 kg / 100 kg**  
(for columns with increased collision protection)  
**POWER CONSUMPTION IN STAND-BY: 0.1 Watt**

**EPAISSEUR PANNEAUX LATERAUX : 41 mm**  
Panneau en particules fines surfacé mélaminé ou MDF  
pour placage, console de fixation en acier avec cache  
**AJUSTEMENT DES NIVEAUX : +10 mm par vérin de réglage**  
**AJUSTEMENT HAUTEUR : réglable en hauteur en continu**  
de 64 / 70 - 130 / 120 cm  
**CHARGE MAXIMALE DES COLONNES ÉLECTRIQUEMENT**  
**RÉGLABLES EN HAUTEUR : 75 kg / 100 kg** (pour les colonnes avec  
dispositif de sécurité anticollision avancé)  
**CONSOMMATION D'ELECTRICITÉ EN VEILLE BY : 0,1 watt**

**A STATEMENT  
OF INDIVIDUALITY.**

CLASSIC relaxes the serious-looking design of the workspace, with its characteristic, seemingly floating table top. An entirely personalised statement is also achieved through the choice of materials and colours.

**UNE AFFIRMATION  
D'INDIVIDUALITE.**

CLASSIC se distingue par son aspect flottant. Il assouplit l'apparence massive du poste de travail. Il est possible d'apporter sa touche personnelle en faisant varier les matériaux et les couleurs.



CLASSIC creates a stylish atmosphere even in smaller individual workspaces.

CLASSIC crée également une ambiance raffinée dans les plus petits bureaux individuels.



# X-PRESS.

**Great ideas.  
A micro-space  
for creative work.**

**Un petit  
espace  
pour de  
grandes  
idées. La  
créativité en  
toute liberté.**



## A MICRO-SPACE FOR CREATIVE WORK.

X-PRESS is a high-quality design folding table for anyone with big plans and lots of ideas.

X-PRESS can be instantly set-up, and just as easily folded for neatly storing away in just a few movements. The desk not only adapts to any space requirement – it can also be optimally elevated to suit the user by means of 3 simple height adjustment settings. With X-PRESS you can create your ideal ergonomic conditions.

The perfect solution for every home office, today in the living room, tomorrow in the kitchen – X-PRESS cuts an impressive figure everywhere.



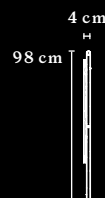
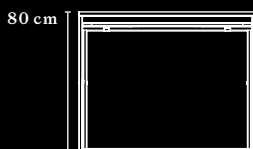
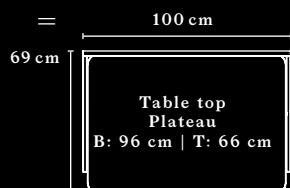
## UN PETIT ESPACE POUR LE TRAVAIL CRÉATIF.

X-PRESS est une table pliante design et haut de gamme pour tous les créatifs qui ont de grands projets et de nombreuses idées.

X-PRESS se monte et se démonte en quelques minutes et se range facilement. Le bureau s'adapte non seulement à tous les espaces, mais il est aussi doté de trois niveaux de réglage de la hauteur pour répondre à vos besoins de manière optimale. X-PRESS crée ainsi les conditions ergonomiques idéales et vous offre la solution parfaite pour votre bureau à la maison. Dans la cuisine, dans le salon ou partout ailleurs, il saura faire grande impression dans votre intérieur.



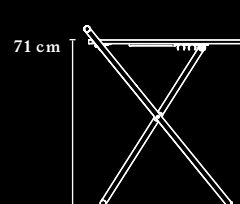
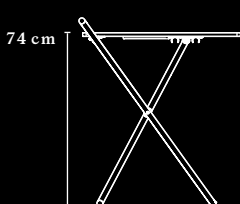
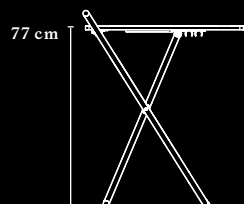
## DIMENSIONS DIMENSIONS



## FOLDED POSITION POSITION REPLIÉE

**CORNERS:** rounded, MELAMINE: R 50 mm, VENEER: R 70 mm  
**ANGLES:** arrondis, MÉLAMINE: R 50 mm, BOIS D'ÉBÉNISTERIE: R 70 mm

## HEIGHTS HAUTEUR

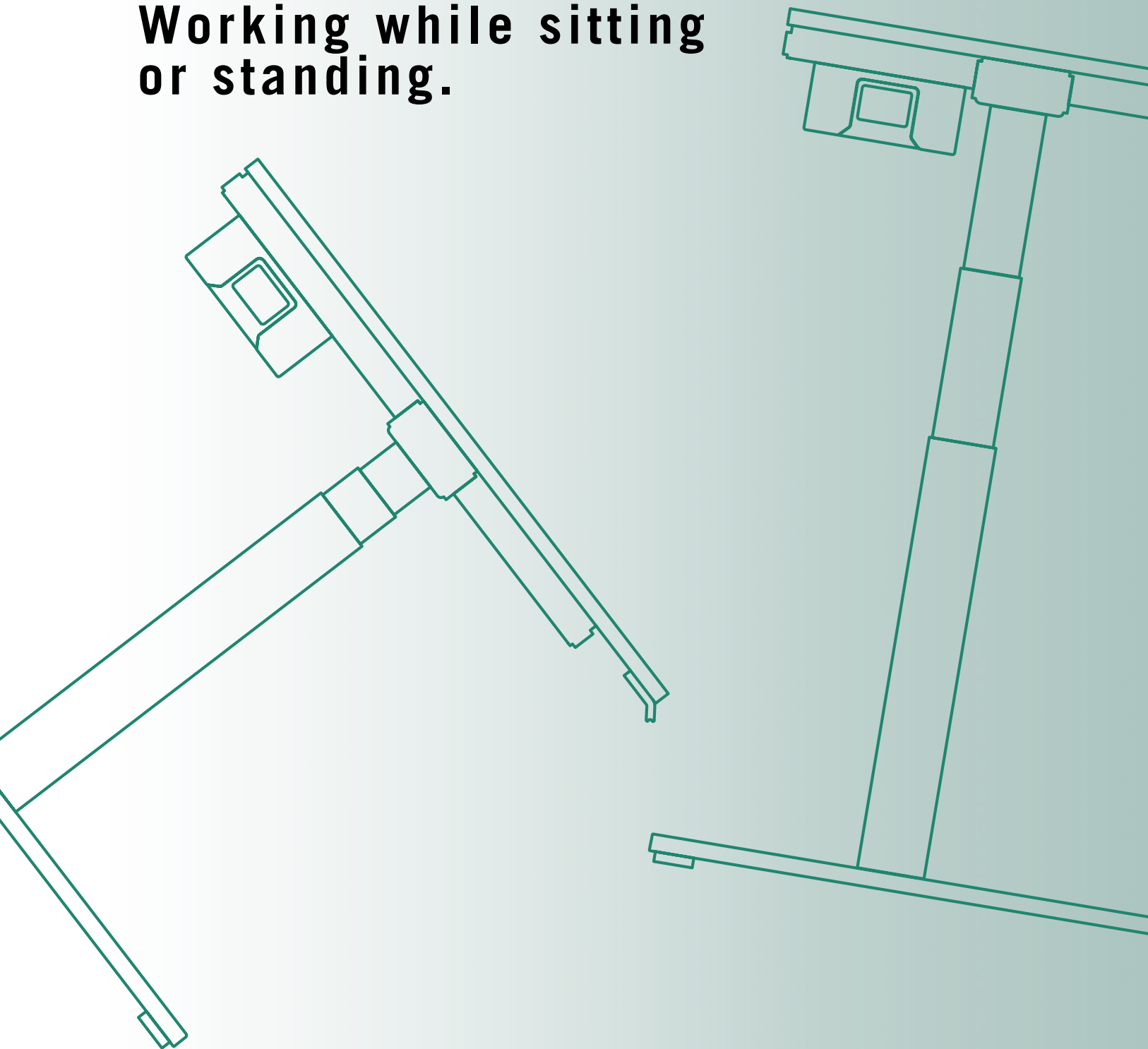


**Tool-free height adjustment in three levels.**  
Système de réglage en hauteur à 3 niveaux et sans outils.



# HEIGHT- ADJUSTABLE DESKS.

Working while sitting  
or standing.



# Height-adjustable desks

Plans de travail réglables en hauteur

CLASSIC (PURE) LIFT	58
LEVEL PURE LIFT	64
LEVEL LIFT	68
LEVEL LIFT PRO	72
LEVEL LIFT TWIN & LEVEL PURE LIFT TWIN	76
U-LIFT	80

**PLANS DE TRAVAIL  
REGLABLES  
EN HAUTEUR.**

**Travailler assis  
ou debout.**

# LEVEL PURE LIFT.

Ready for the  
next level?



Êtes-vous prêt  
pour le prochain  
niveau ?

## STAY FIT AT WORK.

These days, we spend far too much time in the office sitting down. For a long time now, however, high-quality furniture has been available that not only makes our working day more dynamic but also gives us a healthier working environment.

The simple and inexpensive entry-level model from the LEVEL LIFT series conveniently lets you alternate between sitting and standing while working. It adapts perfectly to your needs.



Work desks



## EN FORME TOUTE LA JOURNÉE.

De nos jours, nous passons beaucoup trop de temps assis au bureau. Pour y remédier, il existe depuis longtemps des meubles de qualité, qui rendent non seulement le travail quotidien plus dynamique, mais aussi l'environnement de travail plus sain.

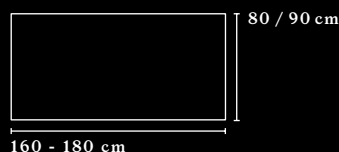
Ce modèle de la gamme LEVEL LIFT permet d'alterner facilement travail assis et debout. Il s'adapte ainsi parfaitement à vos besoins.

Work station systems

Storage

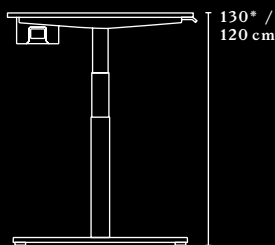
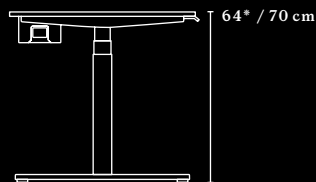
**TABLE TOP  
SHAPES AND  
DIMENSIONS**  
FORMES ET  
DIMENSIONS  
DES PLATEAUX

**CHIPBOARD 19 mm / 25 mm or compact top 13 mm**  
PANNEAU EN PARTICULES FINES 19 mm / 25 mm ou panneau compact 13 mm



**FRAME LEG  
PIÈTEMENT**

**T-LEG RECTANGULAR**  
PIÈTEMENT EN T  
RECTANGULAIRE



\*: for three-part column  
\*: pour la colonne en 3 parties

**RECTANGULAR PIPE:**  
80 x 50 mm steel profile pipe,  
cantilever legs: die-cast aluminium frame  
**ROUND PIPE:** powdered Ø 70 mm steel profile pipe,  
cantilever legs: die-cast aluminium frame  
**COLOURS:** white, black, aluminium  
**LEVELLING:** +10 mm with adjustment screws  
**MAXIMUM LOAD:** 75 kg / 100 kg (columns with  
increased collision protection)  
**POWER CONSUMPTION IN STAND-BY:** 0.1 Watt  
**COLONNE RECTANGULAIRE :** 80 x 50 mm,  
tube en acier thermolaqué, embase de piètement :  
pièce en fonte d'aluminium  
**COLONNE ARRONDIE :** Ø 70 mm, tube en acier thermolaqué,  
embase de piètement: pièce en fonte d'aluminium  
**COULEURS :** blanc, noir, aluminium  
**AJUSTEMENT DES NIVEAUX :** +10 mm par vis de réglage  
**CHARGE MAXIMALE :** 75 kg / 100 kg (pour colonne avec  
dispositif de sécurité anticollision avancé)  
**PUISSANCE ABSORBÉE EN VEILLE :** 0,1 watt

In the most popular desk formats, the **LEVEL PURE LIFT** can be designed with the complete frame in black, white or coloured aluminium and a rectangular table top with Soft Edge as an option. The new and improved cable tray can be tilted to provide even easier cable management.

Dans les formats les plus courants, **LEVEL LIFT PURE** peut être doté d'un piètement entièrement noir, blanc ou couleur aluminium ainsi que d'un plateau rectangulaire, avec angles arrondis en option. La nouvelle goulotte basculante améliorée veille à une gestion des câbles encore plus pratique.



TABLE TOP  
PLATEAU REPLIE

CABLE TRAY  
GOULOTTE

SPLIT FRAME  
POUTRE DIVISEE

ELECTRIC HEIGHT-  
ADJUSTABLE FRAME LEG  
PIETEMENT AVEC REGLAGE  
EN HAUTEUR ELECTROMOTORISE

ELECTRONIC CONTROLLER  
INTERRUPTEUR MANUEL



## THE LEVEL PURE LIFT SYSTEM – PURE DYNAMIC.

All LEVEL PURE LIFT desks are equipped with the latest electronic controller technology that also comes with Bluetooth as an additional option (see page 70). The continuous height adjustments from 63 all the way to 130 cm are based on a bottom-up guide system.

## LEVEL LIFT PURE : LA DYNAMIQUE PURE.

Tous les plans de travail LEVEL LIFT PURE sont équipés de la dernière technologie d'interrupteur manuel, également disponible avec l'option Bluetooth (voir page 70). Le système de guidage bottom-up constitue la base du réglage progressif de la hauteur de 63 à 130 cm.





# LEVEL LIFT.

**Ergonomics doesn't  
mean giving up  
on design!**



AWARD-  
WINNER\*

**L'ergonomie  
ne signifie pas  
renoncer au  
design !**

**STAY FIT  
AT WORK.**

Sitting down for hours on end doesn't just tire out your back – it often leaves your brain worn out too.

It's therefore all the more important to inject some movement and a change of scenery into your working routine. As well as moving precisely to your chosen height, the electrically height adjustable desk also allows you to work either standing up or sitting down and lets you switch from one to the other whenever you like. It has been designed for use by desk sharers or staff who spend most of their time at their computer and want to change their posture spontaneously and frequently.

**EN FORME TOUTE  
LA JOURNÉE.**

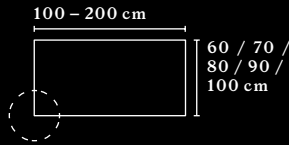
Le fait de rester assis pendant des heures ne fatigue pas seulement le dos, mais aussi bien souvent l'esprit. Il est donc d'autant plus important d'apporter du changement et du mouvement dans le quotidien au bureau.

Ce plan de travail avec réglage en hauteur électromotorisé permet non seulement de régler la hauteur avec précision, mais également d'alterner travail assis et debout à sa guise. Il est idéal pour les bureaux partagés ou pour les collaborateurs travaillant principalement sur écran, qui souhaitent pouvoir changer fréquemment et spontanément de position.

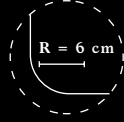


**RECOMMENDED  
TABLE TOP  
SHAPES AND  
DIMENSIONS**  
FORMES ET  
DIMENSIONS  
RECOMMANDEES  
POUR LES PLATEAUX

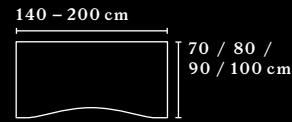
**RECTANGULAR AND  
RECTANGULAR WITH  
SOFT EDGE**  
RECTANGULAIRE  
ET RECTANGULAIRE  
AVEC ANGLES ARRONDIS



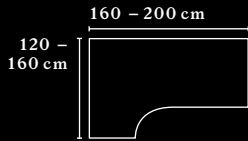
**SOFT EDGE  
ANGLES ARRONDIS**



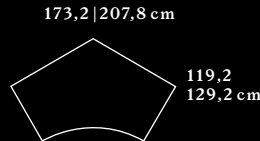
**ROUNDED ON  
USER SIDE**  
ARRONDI COTE  
UTILISATEUR



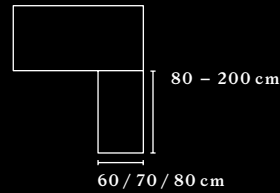
**COMBINATION DESK K1**  
PLAN COMPACT K1



**ANGLE DESK W3**  
FORME ANGULAIRE W3

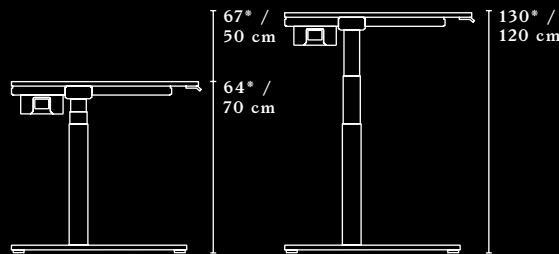


**SIDE DESK**  
EXTENSION

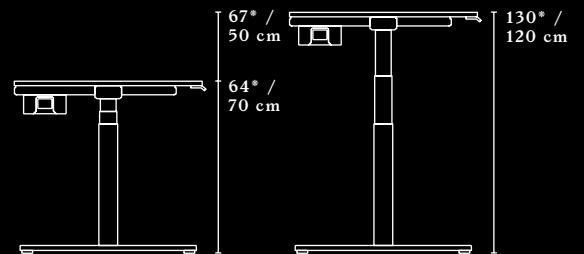


**FRAME LEGS  
PIEtement**

**C-LEG\*\***  
PIEtement EN C\*\*



**T-LEG**  
PIEtement EN T



**RECTANGULAR PIPE:** powdered 80 x 50 mm steel, profile pipe, cantilever legs: die-cast aluminium frame  
**ROUND PIPE:** powdered Ø70 mm steel profile pipe, cantilever legs: die-cast aluminium frame  
**COLOURS:** white, aluminium, or black  
**LEVELLING:** +10 mm with adjustment screws  
**RANGE OF HEIGHT ADJUSTMENT:** continuously height adjustable from 64 – 130 cm  
**MAXIMUM LOAD:** 75 kg / 100 kg (for columns with increased collision protection)

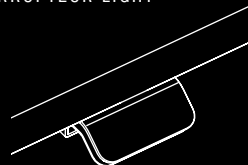
**COLONNE RECTANGULAIRE :** 80 x 50 mm, tube en acier thermolaqué, embase de piètement : pièce en fonte d'aluminium  
**COLONNE ARRONDIE :** Ø 70 mm, tube en acier thermolaqué, embase de piètement : pièce en fonte d'aluminium  
**COULEURS :** blanc, aluminium, ou noir  
**AJUSTEMENT DES NIVEAUX :** +10 mm par vis de réglage  
**AJUSTEMENT HAUTEUR :** réglage progressif de la hauteur de 63 à 130 cm  
**CHARGE MAXIMALE :** 75 kg / 100 kg (pour colonne avec dispositif de sécurité anticollision avancé)

\*: for three-part column  
\*: pour la colonne en 3 parties

\*\*: C-leg only in combination with rectangular pipe  
\*\*: Pied en C uniquement en combinaison avec en tube rectangulaire

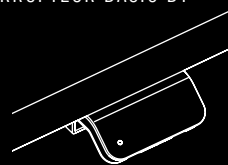
**ELECTRONIC  
CONTROLLER  
INTERRUPTEUR  
MANUEL**

**ELECTRONIC CONTROLLER  
LIGHT**  
INTERRUPTEUR LIGHT



**FUNCTIONS:** Up/down Function, intuitive operation  
**FONCTIONS :** fonction montée/descente, élément de commande intuitif

**ELECTRONIC CONTROLLER  
BASIC BT**  
INTERRUPTEUR BASIC BT



**FUNCTIONS:** Up/down Function, intuitive operation reminder function via LED diode, 2 individual memory-functions, Pedestal-/ Shelfstop, Bluetooth® -> Desk Control™App  
**FONCTIONS :** fonction montée/descente, élément de commande intuitif, fonction de rappel par diode LED, 1 fonction mémoire individuelle, dispositif d'arrêt antichoc (caissons, étagères), Bluetooth®-> Desk Control™App

**ELECTRONIC CONTROLLER  
PREMIUM BT**  
INTERRUPTEUR  
PREMIUM BT



**FUNCTIONS:** Up/down Function, intuitive operation reminder function via OLED light bar, 4 individual memory-functions, Pedestal-/Shelfstop, number display, Bluetooth® -> Desk Control™App  
**FONCTIONS :** fonction montée/descente, élément de commande intuitif, fonction de rappel par rampe lumineuse OLED, 4 fonctions mémoire individuelles, dispositif d'arrêt antichoc (caissons, étagères), écran d'affichage, Bluetooth®-> Desk Control™App

**TABLETOP**  
PLATEAU REPLIE

**CABLE TRAY**  
GOULOTTE

**CENTRAL FRAME**  
POUTRE CENTRALE

**ELECTRIC HEIGHT-  
ADJUSTABLE FRAME LEG**  
PIETEMENT AVEC REGLAGE EN  
HAUTEUR ELECTROMOTORISE

**ELECTRONIC  
CONTROLLER**  
INTERRUPTEUR  
MANUEL



## THE LEVEL LIFT SYSTEM – DYNAMIC INSTEAD OF STATIC.

The desk is continuously height adjustable from 63 cm to 130 cm and offers particular added value in the form of increased protection against uncontrolled movement. The desk height can be adjusted using an electronic controller, which is available in three different models.

## LE SYSTEME LEVEL LIFT - LE CHOIX DU MOUVEMENT.

Le plan de travail permet un réglage progressif de la hauteur de 63 à 130 cm. La version avancée du système anticollision apporte une valeur ajoutée particulière. La hauteur se règle au moyen d'un interrupteur manuel, disponible en 3 modèles au choix.



## INDIVIDUALLY CUSTOMISABLE.

LEVEL LIFT comes with either a C- or T-foot frame and can also be designed with a closed CLASSIC side-panel. For the desktop shapes, a choice can be made between rectangular, with Soft Edge, if desired, and rounded on the user side.

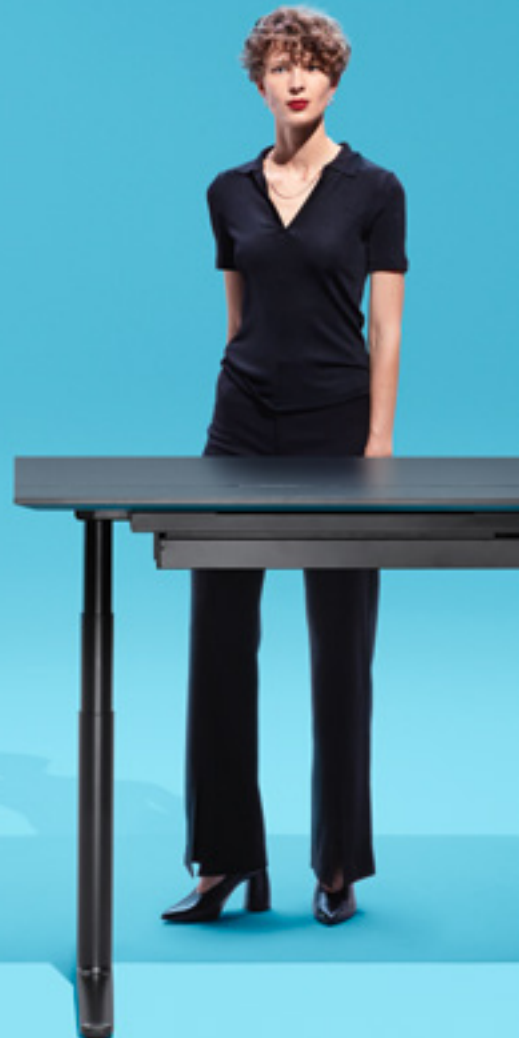
## UNE CONCEPTION PERSONNALISABLE.

Le nouveau LEVEL LIFT dispose au choix d'un piètement en C ou en T. Pour les plateaux, il est possible de choisir entre une forme rectangulaire, avec angles arrondis en option, ou une forme arrondie côté utilisateur.

# LEVEL LIFT PRO.

High demand  
for design and  
functionality.

AWARD-  
WINNER\*



Fonctionnalité  
et design haut  
de gamme.

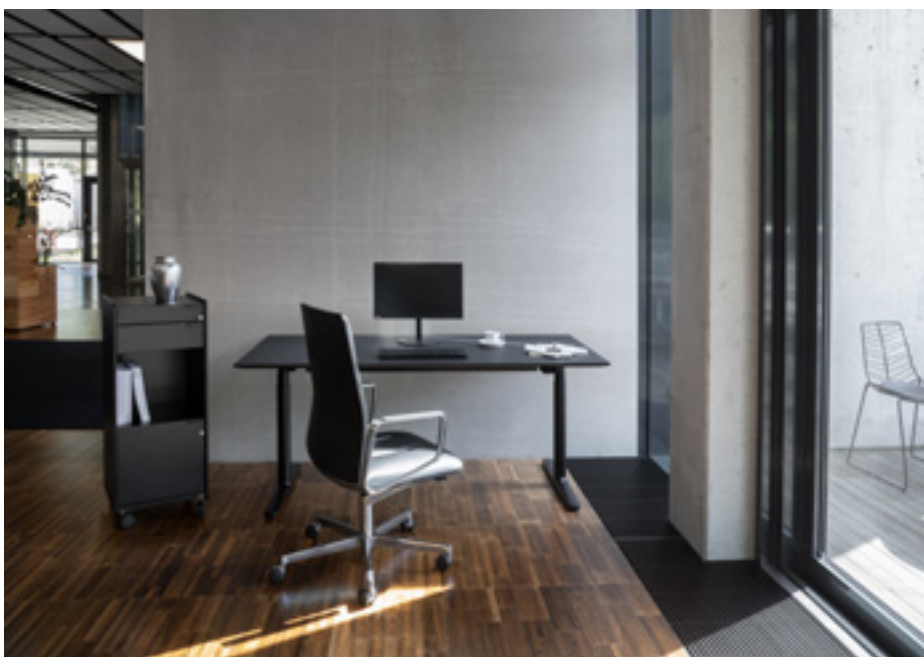
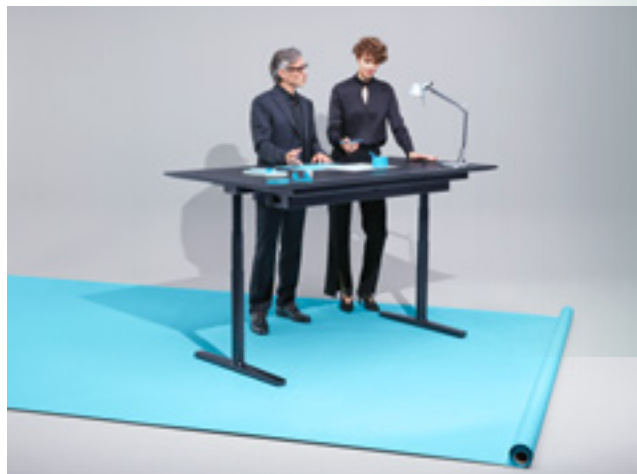


## THE ELEGANT UNDERSTATEMENT.

---

Prolonged sitting and a lack of exercise day in, day out in the office causes strain, back and neck pain, reduced performance, rapid fatigue and a shortage of concentration and motivation.

Bene is countering this harmful lack of movement with solutions including height-adjustable desks for alternating at work between sitting and standing. In so doing, the company is helping both bodies and minds to keep active. LEVEL LIFT PRO is the tailor-made solution for all those who want to combine ergonomics in the workplace with high-quality materials and exclusive design.



## LE MINIMALISME ÉLÉGANT.

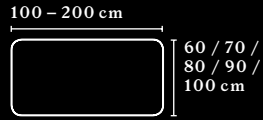
---

Le manque d'exercice et le fait de rester assis en permanence au bureau entraînent des tensions, des maux de dos et des douleurs cervicales, une dégradation des performances, une fatigue rapide ainsi qu'un manque de concentration et de motivation.

Pour lutter contre cette sédentarité préjudiciable à la santé, Bene propose, entre autres, des postes de travail réglables en hauteur conçus pour alterner travail assis et debout et qui contribuent à maintenir l'activité du corps et de l'esprit. LEVEL LIFT PRO offre la solution sur mesure pour tous ceux qui souhaitent associer ergonomie au poste de travail, matériaux haut de gamme et design exclusif.

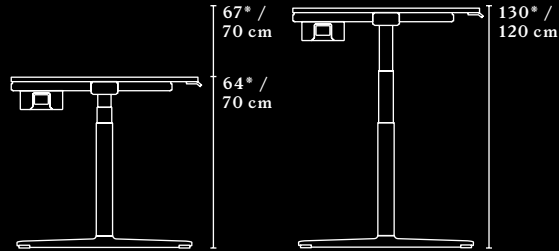
**RECOMMENDED  
TABLE TOP  
SHAPES AND  
DIMENSIONS**  
DIMENSIONS  
RECOMMANDEES  
POUR LES PLATEAUX

**RECTANGULAR  
WITH SOFT EDGE**  
RECTANGULAIRE AVEC  
ANGLES ARRONDIS



**FRAME LEG  
PIEtement**

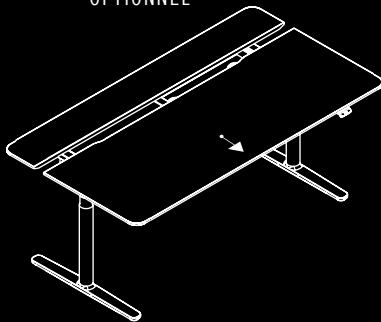
**T-LEG ROUND**  
PIEtement EN T ARRONDI



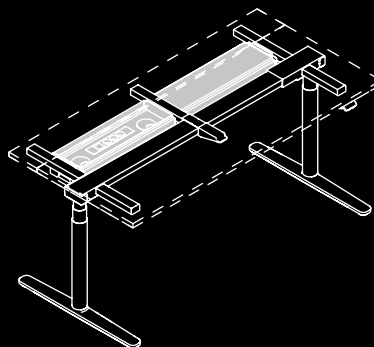
**ROUND PIPE:** powdered  $\varnothing$  70 mm steel profile pipe,  
cantilever legs: die-cast aluminium frame  
**COLOURS:** white, aluminium, or black  
**LEVELLING:** +10 mm with adjustment screws  
**RANGE OF HEIGHT ADJUSTMENT:** continuously height adjustable from 64 - 130 cm  
**MAXIMUM LOAD:** 100 kg, column with increased collision protection  
COLONNE ARRONDIE :  $\varnothing$ 70 mm, tube en acier thermolaqué,  
embase de piétement : pièce en fonte d'aluminium  
COULEURS : blanc, aluminium, ou noir  
AJUSTEMENT DES NIVEAUX : +10 mm par vis de réglage  
AJUSTEMENT HAUTEUR : réglage progressif de la hauteur de 63 à 130 cm  
CHARGE MAXIMALE : 100 kg, colonne avec dispositif de sécurité anticollision avancé

**FEATURES  
CARACTERISTIQUES**

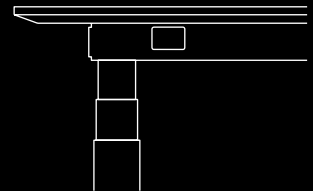
**DIVIDED SLIDING TOP  
INCLUDING FRAME PANELS  
AND OPTIONAL CABLE  
COVER**  
PLATEAU COULISSANT EN 2  
PARTIES AVEC REVETEMENT  
DE CADRE ET CACHE-CABLES  
OPTIONNEL



**CABLE PANEL  
ON THE BACK SIDE**  
PANNEAU DE CÂBLES  
AU DOS



**WATERFALL EDGE**  
CHANT EN CASCADE





## BEAUTIFULLY FUNCTIONAL.

LEVEL LIFT PRO is available with a T base frame. For the desktop shapes, a choice can be made between rectangular, with Soft Edge, if desired, and rounded on the user side. The desk is continuously height adjustable from 63 cm to 130 cm and offers particular added value in the form of increased protection against uncontrolled movement. The desk height can be adjusted using an electronic controller, which is available in three different models. The patented cable tray in combination with the new cable panel provides a high-quality appearance that is perfect for executive settings.

## UNE ESTHETIQUE FONCTIONNELLE.

LEVEL LIFT PRO est disponible avec un piètement en T. Pour les plateaux, il est possible de choisir entre une forme rectangulaire, avec angles arrondis en option, ou une forme arrondie côté utilisateur. Le plan de travail permet un réglage progressif de la hauteur de 63 à 130 cm. La version avancée du système



anticollision apporte une valeur ajoutée particulière. La hauteur se règle au moyen d'un interrupteur manuel, disponible en 3 modèles au choix. La goulotte brevetée associée au nouveau cache-câbles donne un aspect haut de gamme, idéal pour les espaces de direction.

# LEVEL LIFT TWIN.

A dynamic duo.



Un duo  
dynamique.

## PERSONALISED DEVELOPMENT FOR TEAM PLAYERS.

**LEVEL LIFT TWIN** combines the benefits of a **LEVEL LIFT** and **Workbench** without sacrificing any flexibility: the combination foot joins two single **LEVEL** desks together to make the **LEVEL LIFT TWIN**.

If required, it can be split back into two individual desks. **LEVEL LIFT TWIN** thus promotes communication and teamwork while either sitting or standing. This height-adjustable double workstation solution convinces with its reduced design and its continuous frame creates a clear and tidy look in an open space.



## LE DEVELOPPEMENT INDIVIDUEL EN EQUIPE.

**LEVEL LIFT TWIN** allie les avantages d'un poste réglable en hauteur à ceux d'un workbench, sans perdre en flexibilité : deux postes de travail **LEVEL** peuvent être combinés au niveau du piétement pour former un poste **LEVEL LIFT TWIN**.

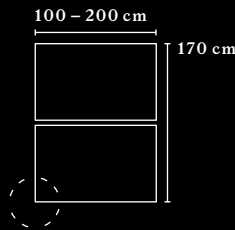
Si nécessaire, il est très facile de les séparer à nouveau pour avoir deux bureaux individuels. **LEVEL LIFT TWIN** favorise la communication et le travail en équipe en position assise ou debout. Avec son design minimaliste et un piétement commun qui cache élégamment les câbles, ce poste de travail double réglable en hauteur donne à l'espace ouvert un aspect clair et soigné.



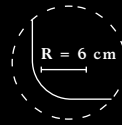


**TABLE TOP SHAPES AND DIMENSIONS**  
FORMES ET DIMENSIONS DES PLATEAUX

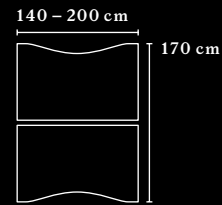
**RECTANGULAR AND RECTANGULAR WITH SOFT EDGE**  
RECTANGULAIRE ET RECTANGULAIRE AVEC ANGLES ARRONDIS



**SOFT EDGE**  
ANGLES ARRONDIS



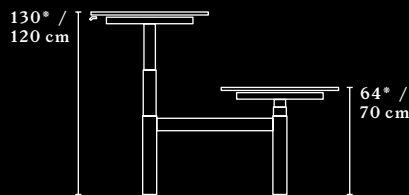
**ROUNDED ON USER SIDE**  
ARRONDI COTE UTILISATEUR



**FRAME LEGS**  
PIEITEMENTS

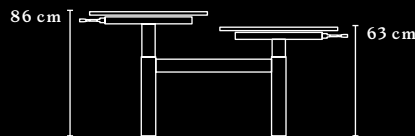
**SITTING-STANDING OPTION**  
VARIANTE ASSIS-DEBOUT

**ELECTRICAL HEIGHT ADJUSTMENT**  
REGLAGE EN HAUTEUR ELECTRIQUE



**SITTING-SITTING OPTION**  
VARIANTE ASSIS-ASSIS

**MANUAL HEIGHT ADJUSTMENT**  
REGLAGE EN HAUTEUR MANUEL



**RECTANGULAR PIPE: 80 x 50 mm or round pipe: Ø 70 mm**  
**COLOURS:** aluminium, black or white

**LEVELLING:** +10 mm with adjustment screws

**RANGE OF HEIGHT ADJUSTMENT:** continuously height adjustable from 64\* / 70 – 130\* / 120 cm

**MAXIMUM LOAD OF THE ELECTRICALLY HEIGHT-ADJUSTABLE COLUMNS:** 75 kg / 100 kg (for columns with increased collision protection)

**OWER CONSUMPTION IN STAND-BY:** 0.1 Watt

TUBE RECTANGULAIRE : 80 x 50 mm ou TUBE ROND : Ø 70 mm

COULEURS : aluminium, noir ou blanc

AJUSTEMENT DES NIVEAUX : +10 mm par vis de réglage

AJUSTEMENT HAUTEUR : réglable en hauteur en continu de 64\* / 70 à 130\* / 120 cm

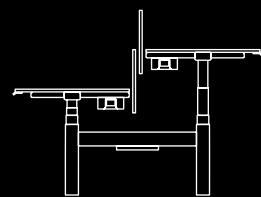
CHARGE MAXIMALE : 75 kg / 100 kg (pour colonne avec dispositif de sécurité anticollision avancé)

PUISSANCE ABSORBEE EN VEILLE : 0,1 watt

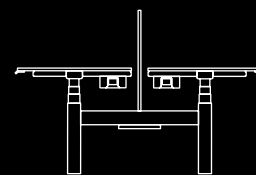
\*for three-part coloumn

\*pour la colonne en 3 parties

**CONNECTION TABLE PANEL**  
**PURE / MULTI / CURVE**  
FIXATION ECRAN DE SEPARATION  
PURE / MULTI / CURVE



**Connection directly on the table frame**  
Fixation directe au piètement



**Central connection on the table frame**  
Fixation centrale au piètement

**HEIGHT ADJUSTMENT**  
REGLAGE EN HAUTEUR

**MANUAL HEIGHT ADJUSTMENT**

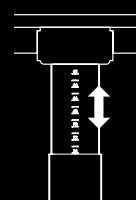
**62 – 86 CM**

REGLAGE EN HAUTEUR MANUEL

62 - 86 CM

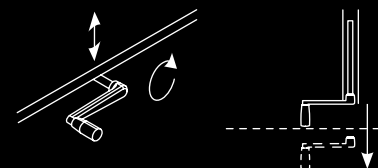
**HEIGHT ADJUSTMENT VIA RATCHET**

REGLAGE EN HAUTEUR PAR UN SYSTEME DE CLIQUET INTEGRE DANS LE PIEITEMENT



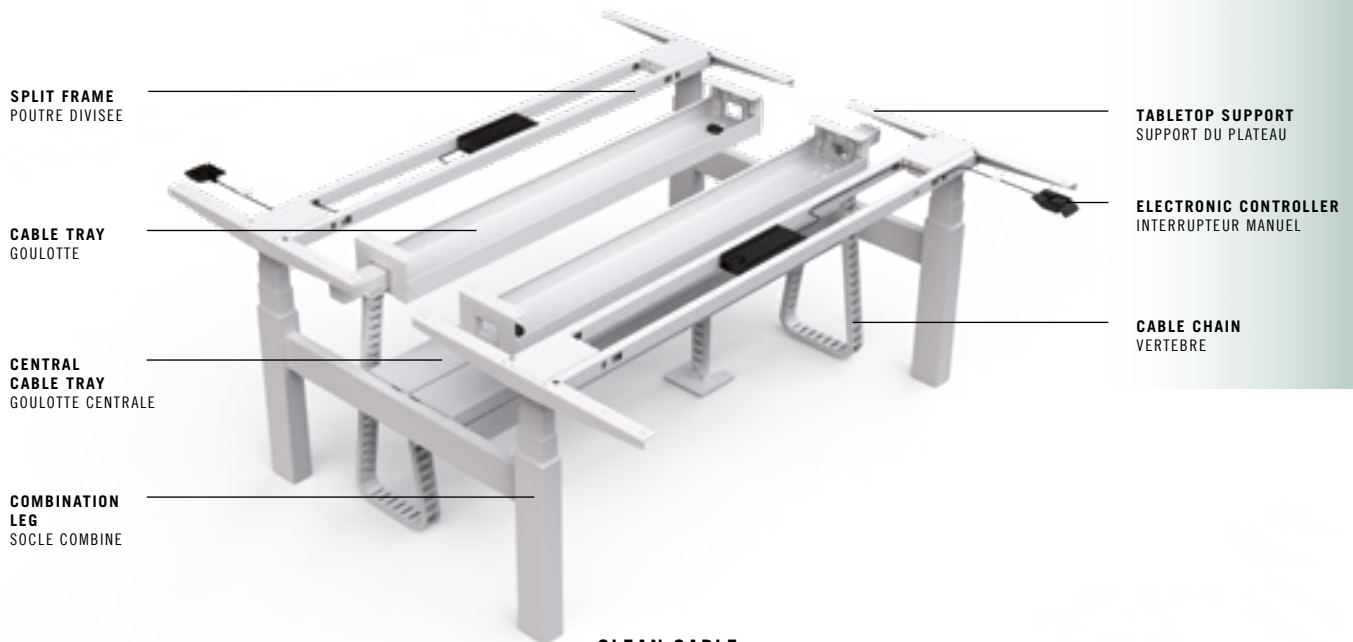
**CRANK LEVER HEIGHT ADJUSTMENT**

REGLAGE EN HAUTEUR PAR MANIVELLE



**pull-out crank lever**  
Manivelle télescopique

# LEVEL PURE LIFT TWIN.



**SPLIT FRAME**  
POUTRE DIVISEE

**CABLE TRAY**  
GOULOTTE

**CENTRAL CABLE TRAY**  
GOULOTTE CENTRALE

**COMBINATION LEG**  
SOCLE COMBINE

**TABLETOP SUPPORT**  
SUPPORT DU PLATEAU

**ELECTRONIC CONTROLLER**  
INTERRUPTEUR MANUEL

**CABLE CHAIN**  
VERTEBRE

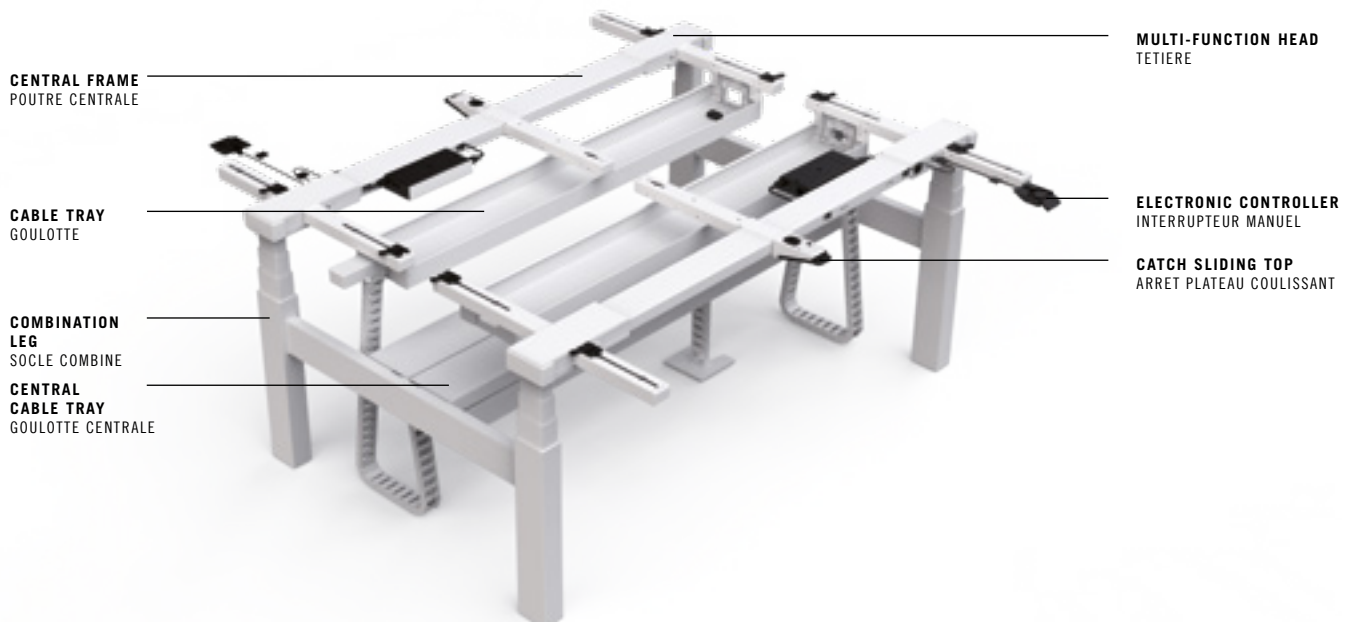
## CLEAN CABLE MANAGEMENT.

There is a choice of two models, one based on LEVEL LIFT and the other on LEVEL PURE LIFT. All desks are electrically height adjustable from 64 to 130 cm thanks to the latest electronic controller technology and are also available with Bluetooth as an option – just like the LEVEL LIFT and LEVEL PURE LIFT.

## UNE GESTION DES CABLES ORGANISEE.

Il existent deux modèles au choix : l'un basé sur LEVEL LIFT et l'autre sur LEVEL LIFT PURE. Tous les plans de travail sont équipés de la dernière technologie d'interrupteur manuel, également disponible avec l'option Bluetooth, pour le réglage électrique de la hauteur, qui va de 63 à 130 cm, tout comme pour LEVEL LIFT et LEVEL LIFT PURE.

# LEVEL LIFT TWIN.



**CENTRAL FRAME**  
POUTRE CENTRALE

**CABLE TRAY**  
GOULOTTE

**COMBINATION LEG**  
SOCLE COMBINE

**CENTRAL CABLE TRAY**  
GOULOTTE CENTRALE

**MULTI-FUNCTION HEAD**  
TETIERE

**ELECTRONIC CONTROLLER**  
INTERRUPTEUR MANUEL

**CATCH SLIDING TOP**  
ARRET PLATEAU COULISSANT

# U-LIFT.

Having your own space to work, concentrate and organise.

Avoir son propre espace pour travailler, se concentrer et s'organiser.



**FOR DYNAMIC WORKING.**

**U-LIFT – because ergonomics and multifunctionality are not a question of size.**

Having your own space to work, concentrate and organise: That's what everyone dreams of. And don't worry, you don't need a whole room for this. A small, yet functional desk can provide the perfect remedy, especially one with storage space for important documents and tools, as well as, neat solution for managing the dreaded mess.

U-LIFT not only meets all these requirements, but its height can also be adjusted electrically from 68 to 117 cm. This means that it is possible to switch between sitting and standing at any time during your working day whenever required.



Work desks



**POUR LE TRAVAIL DYNAMIQUE.**

**U-LIFT - parce que l'ergonomie et la multifonctionnalité ne sont pas une question de taille.**

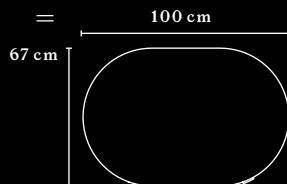
Avoir son propre espace pour travailler, se concentrer et s'organiser : c'est le rêve de tous. Et ne vous inquiétez pas, vous n'avez pas besoin d'une pièce entière pour cela. Un petit bureau fonctionnel peut être le remède idéal, surtout s'il offre un espace de

rangement pour les documents et les outils importants, ainsi qu'une solution nette pour gérer le redoutable enchevêtrement de câbles.

U-LIFT répond non seulement à toutes ces exigences, mais sa hauteur peut également être réglée électriquement de 68 à 117 cm. Cela signifie qu'il est possible de passer de la position assise à la position debout à tout moment de la journée de travail.

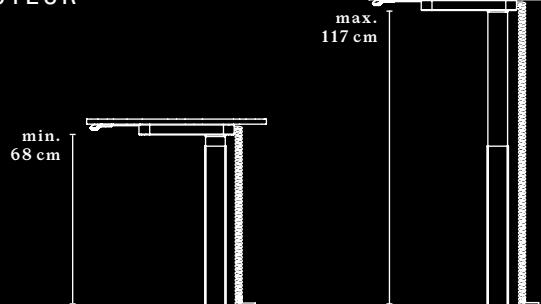
Work station systems

**DIMENSIONS**  
DIMENSIONS



**COLUMNS:** powder coated steel profile pipe  
**BASE PLATE:** powder coated flat steel  
**COLOURS:** black, white, or aluminium  
**COLONNES :** tube rectangulaire en acier thermolaqué  
**EMBASE DE PIÈTEMENT :** acier plat thermolaqué  
**COULEURS :** noir, blanc, ou aluminium

**HEIGHT ADJUSTMENT**  
REGLAGE EN HAUTEUR

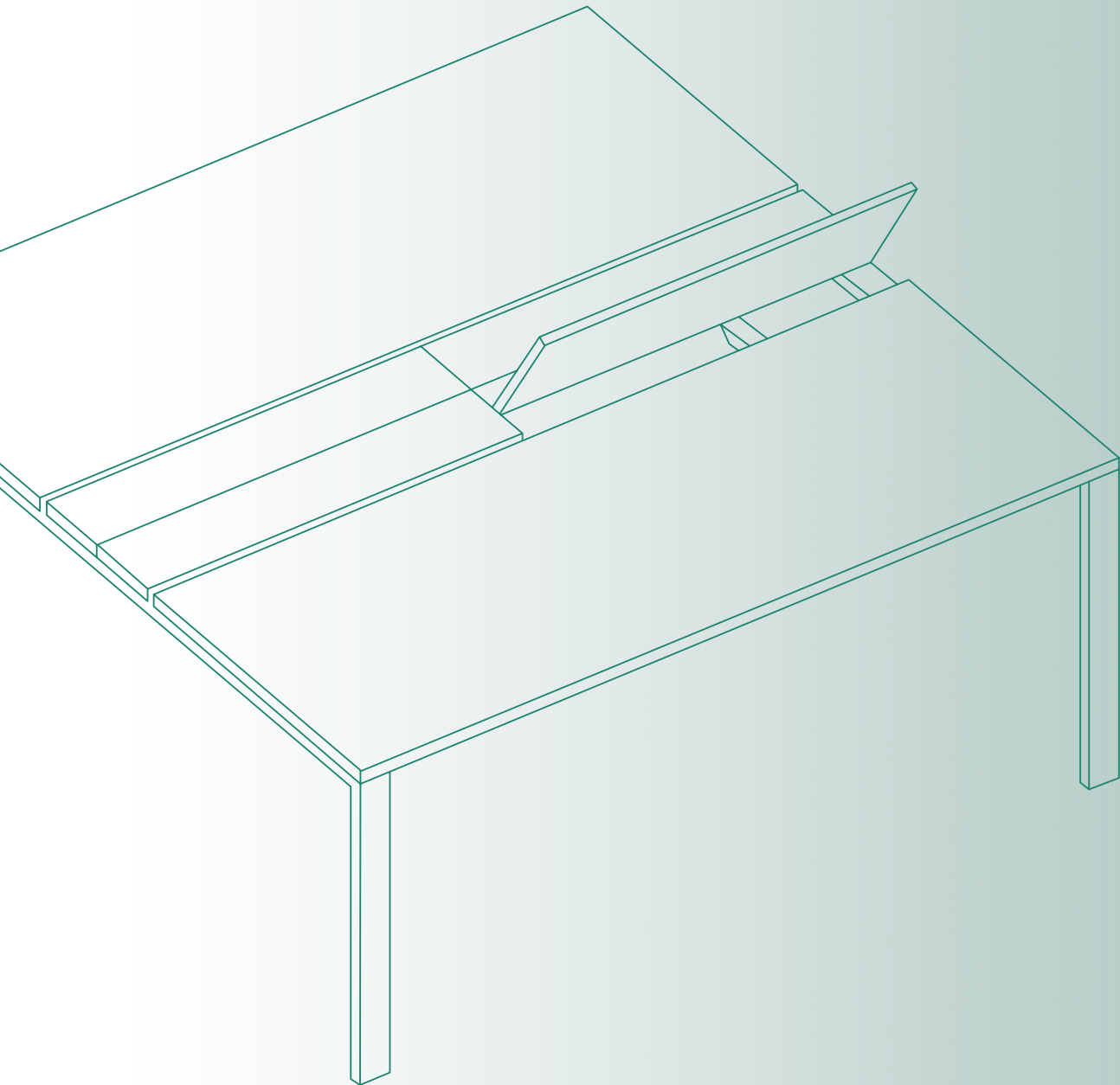


**TWO-PART TELESCOPIC RECTANGULAR COLUMN WITH BASIC COLLISION PROTECTION**  
COLONNE TÉLESCOPIQUE RECTANGULAIRE EN 2 PARTIES AVEC DISPOSITIF DE SÉCURITÉ ANTICOLLISION DE BASE

Storage

# WORKBENCH.

The foundation  
for good teamwork





# WORKBENCH

BASIC, Delta by Bene	84
STUDIO Workbench	116

Work desks

Work station systems

Storage

## WORKBENCH.

La base d'un  
bon travail  
en équipe.



# WORKBENCH.

Plenty of room  
for teamwork.



AWARD-  
WINNER\*

\* RED DOT DESIGN AWARD  
\* GOOD DESIGN AWARD

Beaucoup de place pour  
le travail en équipe.

**OPEN SPACE – OPEN MIND.**

Looking for creative ideas, new solutions or simply just an open ear? Support is always within reach here. Away from planned meetings, information flows organically at the WORKBENCH.

The Bene WORKBENCH offers both small and large teams plenty of room to work in an uncomplicated environment to exchange ideas. Table panels and screens, which can be integrated into the desk, offer sufficient individual privacy, despite the closeness. The desk system can be designed completely individually and makes optimal workspace solutions possible for all kinds of requirements.



Work desks

Work station systems

**ESPACE OUVERT –  
ESPRIT OUVERT.**

Vous êtes à la recherche d'idées créatives, de nouvelles solutions ou avez tout simplement besoin d'une oreille attentive ? Ici, vous aurez tout cela à portée de main. Même en dehors des réunions planifiées, les informations circulent avec fluidité grâce au WORKBENCH.

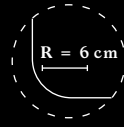
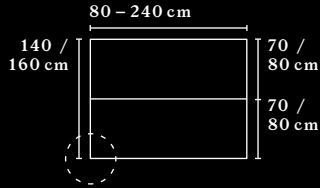
Le WORKBENCH de Bene est conçu pour permettre aux équipes de toutes tailles d'avoir suffisamment de place pour travailler ensemble dans un environnement favorisant la communication. Grâce aux écrans de séparation, la sphère privée de chacun est respectée malgré la proximité. Le poste de travail se laisse facilement personnaliser pour répondre aux exigences les plus variées.

Storage

**TABLE TOP  
SHAPES AND  
DIMENSIONS**  
FORMES ET  
DIMENSIONS  
DES PLATEAUX

**RECTANGULAR AND  
RECTANGULAR WITH  
SOFT EDGE**  
RECTANGULAIRE ET  
RECTANGULAIRE AVEC  
ANGLES ARRONDIS

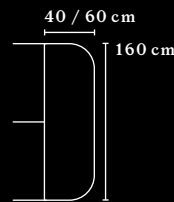
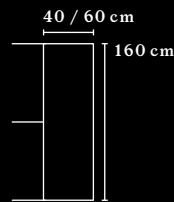
**SOFT EDGE**  
ANGLES ARRONDIS



**COMMUNICATION  
SEGMENTS**  
ELEMENTS DE  
COMMUNICATION

**RECTANGULAR**  
RECTANGULAIRE

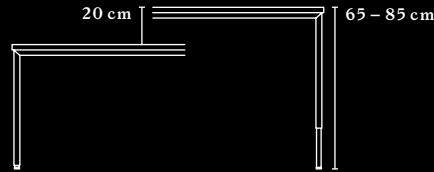
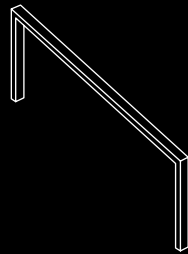
**ROUNDED**  
ARRONDI



**Connection not available with table tops with soft edge.**  
Indisponible pour les plateaux avec angles arrondis.

**FRAME LEGS**  
PIEtement

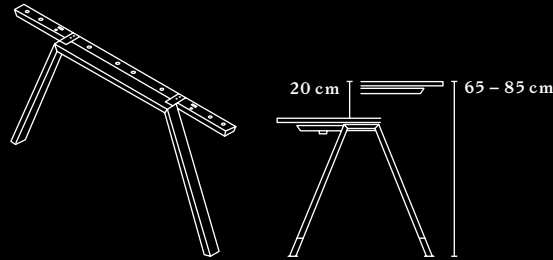
**BASIC**



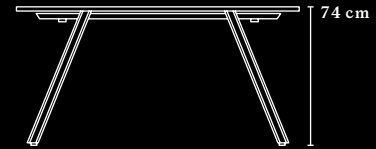
**RECTANGULAR PIPE:**  
60 x 30 mm, steel  
**FRAME COLOURS:**  
white, black, aluminium  
**LEVELLING:** +10 mm with  
adjustment screw  
**RANGE OF HEIGHT**  
**ADJUSTMENT:** 65 - 85 cm  
TUBE RECTANGULAIRE : 60 x 30 mm, acier  
COULEURS DU PIEtement : blanc, noir, aluminium  
AJUSTEMENT DES NIVEAUX :  
+10 mm par vis de réglage  
AJUSTEMENT HAUTEUR : 65 - 85 cm

**FRAME LEGS**  
PIETEMENT

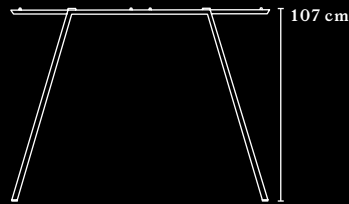
**Delta by Bene**



**Delta by Bene WOOD**  
Delta by Bene BOIS

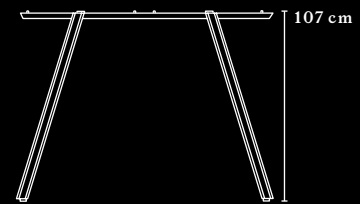


**Delta High by Bene**



**RECTANGULAR PIPE: 60 × 30 mm, steel**  
**COLOURS: white, black, aluminium**  
**LEVELLING: +10 mm by means of adjustment leg**  
**RANGE OF HEIGHT ADJUSTMENT: fixed at 107 cm**  
 TUBE RECTANGULAIRE : 60 × 30 mm, acier  
 COULEURS : blanc, noir, aluminium  
 AJUSTEMENT DES NIVEAUX : +10 mm par vérin de réglage  
 AJUSTEMENT HAUTEUR : 107 cm, fixe

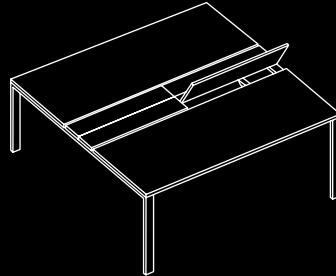
**Delta High by Bene WOOD**  
Delta High by Bene BOIS



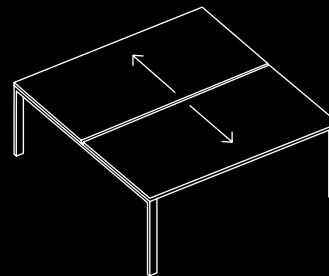
**WOODEN TUBE: 57 × 53.5 mm with steel core**  
**COLOURS: natural oak and oak graphite solid**  
**LEVELLING: +10 mm by means of adjustment leg**  
**RANGE OF HEIGHT ADJUSTMENT: fixed at 107 cm**  
 TUBE EN BOIS : 57 × 53.5 mm avec noyau en acier  
 COULEURS : chêne naturel et chêne graphite massif  
 AJUSTEMENT DES NIVEAUX : +10 mm par vérin de réglage  
 AJUSTEMENT HAUTEUR : 107 cm, fixe

**CABLE MANAGEMENT**  
GESTION DES CABLES

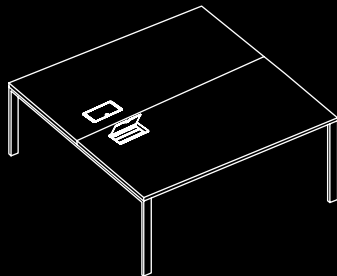
**CABLE FLAP**  
TOP-ACCESS



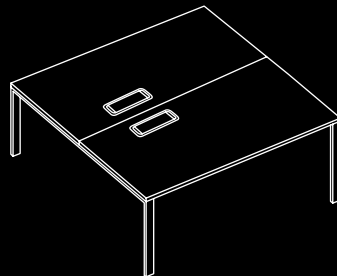
**SLIDING TOP**  
PLATEAU COULISSANT



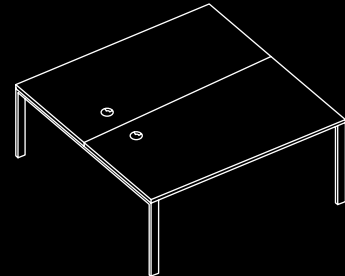
**CABLE BOX**  
CABLE BOX



**PLUG BOX**  
BOITIER CONNECTIQUE



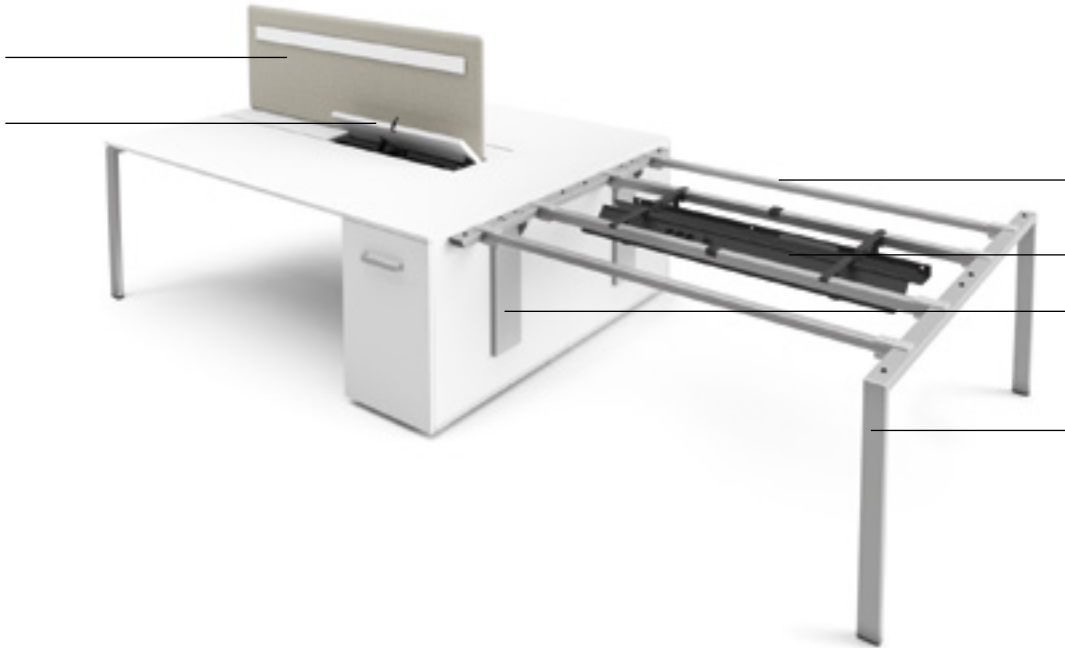
**CABLE OUTLET**  
SORTIES DE CABLES



**Plug box and cable outlet holes can be positioned on the right and / or the left side.**  
 Positionnement possible du boîtier connectique et des sorties de câbles à droite et / ou à gauche.



TABLE PANEL  
ECRAN DE  
SEPARATION  
CABLE FLAP  
TOP-ACCESS



UNDERFRAME  
CADRE PORTEUR

CABLE TRAY  
GOULOTTE

CONNECTION FITTING  
BRIDE D'ASSEMBLAGE

WORKBENCH  
FRAME LEG BASIC  
WORKBENCH  
PIETEMENT BASIC

## THE MODULAR TABLE GIANT.

The Bene WORKBENCH offers a high measure of individualisation. Three different frame legs are available to choose from: BASIC, Delta by Bene and Delta High by Bene. Storage can be connected to the bench, meaning storage is available directly at the workplace. In combination with the T-PANELS and the associated accessories (see page 24), the WORKBENCH is quickly transformed into a practical and personal workspace – for each individual, all together.

## LE GEANT DES BUREAUX MODULAIRES.

Le WORKBENCH de Bene est largement personnalisable. Trois piètements différents sont disponibles : BASIC, Delta by Bene et Delta High by Bene. Vous avez la possibilité de raccorder des éléments de rangement pour bénéficier d'une

surface de dépôt directement à votre poste. En association avec T-PANEL et les accessoires correspondants (voir page 24), le WORKBENCH devient rapidement un poste de travail pratique et personnel. Pour chacun et pour tous.



## THE WORKBENCH SYSTEM – TECHNICALLY MATURE AND SUITED TO (ALMOST) ALL DEMANDS!

The cabling is well thought-out and comfortable. Plug box or cable outlets are integrated into the table top to guarantee easy access to power and networks. A place to hideaway all cable clutter is also available in the cable tray, which can be directly accessed via a sliding table top or a cable flap. This makes plugging devices in and out extremely easy. There are solutions available for all kinds of requirements.



**WORKBENCH :  
UN SYSTEME  
TECHNIQUE  
SOPHISTIQUE  
QUI REpond A  
(PRESQUE) TOUS  
LES BESOINS.**

Le câblage est ingénieux et confortable. Le boîtier connectique ou les sorties de câbles intégrées dans le plateau assurent un accès facile à l'électricité et au réseau. La goulotte accessible directement par un plateau coulissant ou un top-access permet de dissimuler l'enchevêtrement de câbles et de brancher ou débrancher vos appareils très facilement.

**SMALL DETAILS  
WITH GREAT IMPACT.**

It's so nice to be able to properly spread out! Lateral communication segments create even more space. Additionally the T-PANEL CURVE provides a practical and attractive looking screen to separate one workspace from another.

**PETITS DETAILS,  
GRANDS EFFETS.**

Qu'il est agréable d'avoir de la place ! Les éléments de communication latéraux en créent encore davantage. L'ajout du T-PANEL CURVE vous fournira par ailleurs une séparation visuelle pratique et esthétique.





**A BRIEF PIT STOP.**

By combining the WORKBENCH with storage units, such as the CUBE\_S Box or the CUBE\_S module cabinet, everyday work tools are always within reach, even if they are out of sight.

**PAUSE  
RANGEMENT.**

L'association du bench à des éléments de rangement comme CUBE\_S Box ou l'armoire modulaire CUBE\_S permet de dissimuler les objets du quotidien tout en les gardant à portée de main.





## Agile working to a high standard.

**Delta High by  
Bene WORKBENCH.**

With a table height of 107 cm, Delta High by Bene WORKBENCH brings the demands on a temporary workplace to a higher level.

Perfect for those employees who spend most of their time away from their desk or out of the office, and only occasionally need a place to sit down to work.

**Delta High by  
Bene WORKBENCH.**

Du haut de ses 107 cm, Delta High by Bene WORKBENCH fait passer les attentes par rapport aux postes de travail nomades au niveau supérieur.

Parfait pour tous les collaborateurs qui passent l'essentiel de leur temps à l'extérieur, mais ont occasionnellement besoin d'un poste de travail.





**Le travail  
agile de  
haut niveau.**

# WORK STATION SYSTEMS.

Open office with structure.



FRAME\_S 96



STUDIO 112



CUBE\_S 104

FRAME_S	96
CUBE_S	104
STUDIO	112

# POSTES DE TRAVAIL.

L'espace ouvert structuré.

Work desks

Work station systems

Storage

# FRAME\_S.

The  
perfect  
framework  
for open  
offices.

AWARD-  
WINNER\*

Un cadre  
parfait  
pour les  
espaces  
ouverts.



## OPEN MIND IM OPEN OFFICE.

The working world is experiencing a transformation, with rigid forms of organisation being broken up and making room for a new form of openness in the office. That's exactly why it is important to give teams in open offices a base that they can retreat to, to concentrate or to interact with colleagues.

FRAME\_S provides such a base for focused working and for privacy. With the work station system, open offices can be structured intelligently and areas can be shaped for teams and departments. And all that without interfering with the building itself.



Work desks

## UN ESPRIT OUVERT DANS L'ESPACE OUVERT.

Le monde du travail est en pleine mutation, les formes d'organisation figées disparaissent et font place à une nouvelle forme d'ouverture au bureau. C'est pourquoi il est important aujourd'hui de donner aux équipes une base où elles peuvent s'isoler pour travailler de manière concentrée ou échanger avec les collègues.

FRAME\_S offre ce point de chute pour la concentration ou le besoin d'intimité. Ce poste de travail permet de structurer intelligemment les espaces ouverts et de les agencer au mieux en fonction des équipes et des services. Et ce, sans avoir à toucher à la structure initiale du bâtiment.



The modular system is not only available in different sizes but can also be combined and expanded. The tall cabinets provide storage. The room height is also used in combination with an additional storage box.

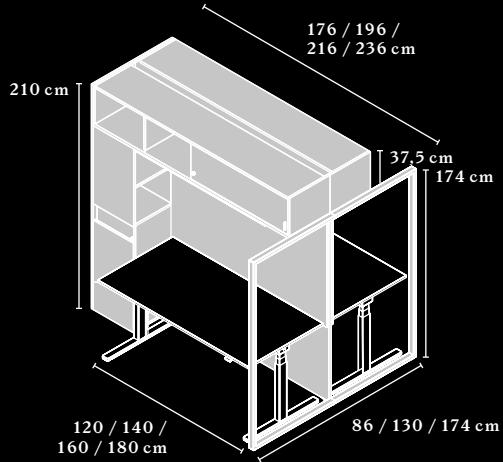
Ce système modulaire peut non seulement prendre différentes dimensions, mais il présente aussi une grande variété de combinaisons et d'extensions possibles. Il dispose d'une colonne de rangement et la hauteur de la pièce peut être optimisée en ajoutant un module aérien en option.

Work station systems

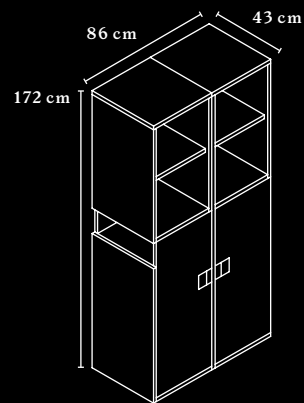
Storage



**DIMENSIONS**  
DIMENSIONS



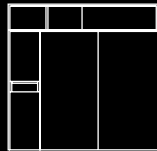
**TALL CABINET**  
RANGEMENT HAUT



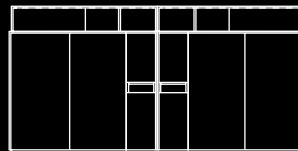
The tall cabinet can be accessed from both sides of the FRAME\_S system. Side compartments are available with open or lockable fronts. Accès possible des deux côtés du FRAME\_S. Les étagères latérales sont disponibles au choix en version ouverte ou avec façade verrouillable.

**CONFIGURATION**  
**OPTIONS**  
OPTIONS DE CONFIGURATION

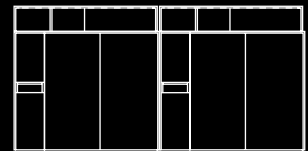
**2 WORKSTATIONS**  
2 POSTES DE TRAVAIL EN MIROIR



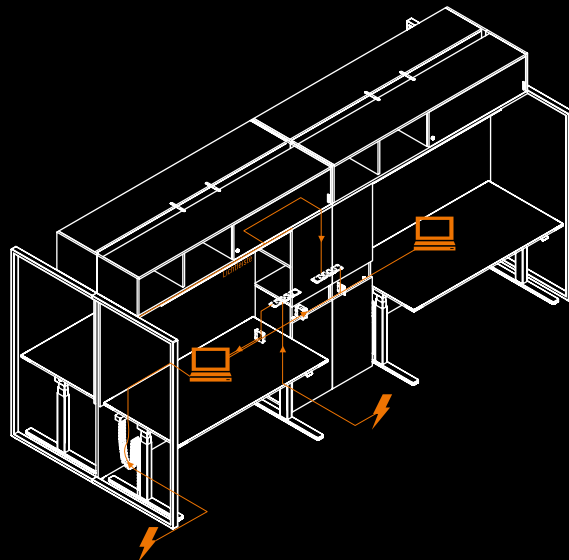
**4 WORKSTATIONS, MIRRORED**  
4 POSTES DE TRAVAIL EN MIROIR



**4 WORKSTATIONS ARRANGED IN A ROW**  
4 POSTES DE TRAVAIL ALIGNES

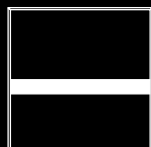


**CABEL ROUTING**  
PASSAGE DE CABLES

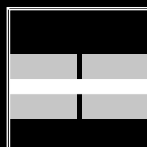


**SCREENING**  
**ELEMENTS**  
ELEMENTS DE SEPARATION

**RAILING**  
RAIL



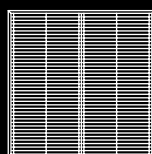
**PERSPEX**  
PLEXIGLAS



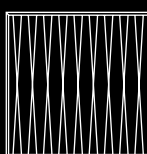
**PERSPEX / CHIPBOARD**  
PLEXIGLAS / PANNEAU EN PARTICULES FINES



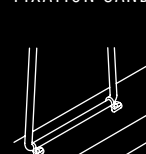
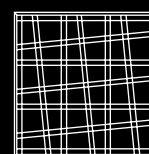
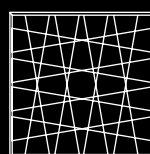
**PLEATED BLINDS**  
PLISSE



**DECORATIVE ELASTIC CORD**  
SANDOW DECORATIF



**DECORATIVE ELASTIC CORD FASTENING**  
FIXATION SANDOW DECORATIF



STORAGE BOX  
OPTIONAL  
BOITE DE RANGEMENT  
OPTIONELLE

FRAME  
CADRE

DIVIDING WALL  
CLOISON

TALL CABINET  
RANGEMENT HAUT

SCREENING  
ELEMENTS  
ELEMENTS DE  
SEPARATION



**THE FRAME\_S WORK  
STATION SYSTEM –  
MODULAR AND VERSATILE.**

FRAME\_S is a freestanding workstation comprised of a tall storage cabinet and a lateral end frame connected by a dividing wall panel. An overhead storage box can also be added optionally. Desks and sofa elements from the Bene portfolio can be integrated into its niches. This results in workspaces with a great deal of privacy and personal organisation.

Work desks



**LE POSTE  
DE TRAVAIL  
FRAME\_S –  
MODULAIRE ET  
POLYVALENT.**

FRAME\_S est un système autonome composé d'un rangement haut, d'une cloison et d'un cadre latéral ainsi que d'une Box en option. Ses niches permettent d'accueillir au choix la gamme de bureaux Bene ou des banquettes. Cela crée des postes de travail qui favorisent largement l'intimité et l'organisation personnelle.

Work station systems



Storage

## THE FRAME\_S LIGHT MODULES.

### SPOTLIGHT ON YOUR WORKPLACE.

The FRAME\_S work station system can be fitted with additional light modules and thus forms an independent system in the room.



### CEILING LIGHTING.

The "Up-light" located on the upper side of the storage box, is centrally controlled and provides the space with basic lighting.

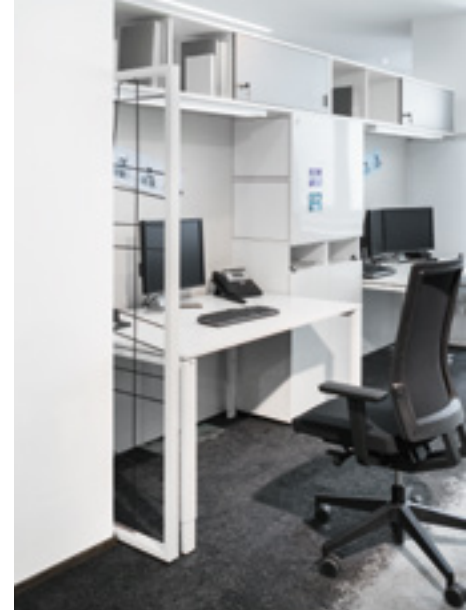
### PLAFONNIER.

La lumière du haut à commande centralisée qui se trouve sur le dessus de la boîte de rangement permet d'assurer un éclairage de base de la pièce.

## LES MODULES LUMINEUX FRAME\_S.

### LE POSTE DE TRAVAIL SOUS LES FEUX DE LA RAMPE.

Le poste de travail FRAME\_S peut être équipé de modules lumineux supplémentaires, formant ainsi un système indépendant dans la pièce.



### TABLE LIGHTING.

The light strip is fixed on the underside of the storage box and provides the workspace with lighting in accordance with individual requirements. It can be infinitely dimmed and therefore replaces the table lamp. Optionally, a light strip with a light/motion sensor is available. This sensor detects the presence and absence of the user and switches on or off automatically. Additionally, in connection with electrically height-adjustable tables, the light is automatically regulated according to the distance from the table top to the light strip.

### ECLAIRAGE DU PLAN DE TRAVAIL.

La rampe lumineuse montée sur le dessous de la boîte de rangement permet d'éclairer le poste de travail selon ses besoins. Il est possible de faire varier progressivement l'intensité lumineuse, ce qui remplace la lampe de bureau. Une rampe lumineuse avec capteur

de lumière/détecteur de mouvement est disponible en option, qui distingue la présence ou l'absence de l'utilisateur et s'allume ou s'éteint automatiquement. Associée à des bureaux réglables en hauteur par moteur électrique, la lumière se règle automatiquement en fonction de l'éloignement du plateau par rapport à la rampe lumineuse.



## THE FRAME\_S TALL CABINET.

The tall cabinet offers personal storage directly at the workspace, with an option to integrate a plug board for device charging, and utensil drawer for typical office tools.

## L'ARMOIRE FRAME\_S.

Le rangement haut vous offre un espace de rangement personnel directement au poste de travail. L'équipement supplémentaire avec bloc multiprise et plumier extensible permettent d'avoir les objets du quotidien à portée de main.



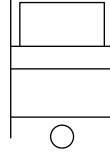
### THE IDEAL PLACE FOR IDEAS.

A whiteboard fixed on the tall cabinet is the quickest and most convenient way to visualise ideas.

### LE LIEU IDEAL POUR VOS IDEES.

Un tableau blanc situé directement sur le rangement haut offre une possibilité ultra-rapide et confortable de visualiser les idées.



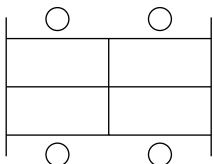


**FRAMES AND SCREENING  
ELEMENTS.**

Lending FRAME\_S its name, the frame element is a concise design element, that also provides stability. Thanks to a variety of screening options it can also facilitate privacy and focus.

**CADRES ET  
ELEMENTS DE  
SEPARATION.**

En tant qu'élément de design concis, le cadre, à l'origine du nom FRAME\_S, assure la stabilité tout en garantissant le calme grâce à des éléments de séparation visuelle disponibles en différentes versions.



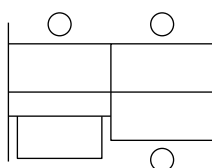
**HIDDEN CABLE MANAGEMENT.**

Screens and devices can be neatly integrated with the FRAME\_S system, with all cabling discreetly channelled through the tall cabinet.

**DISSIMULATION  
DU PASSAGE DE  
CABLES.**

Le câblage du poste de travail passe par le rangement haut, ce qui permet d'intégrer discrètement écrans et appareils dans le système FRAME\_S grâce au passage de câbles invisible.



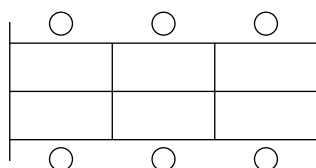


**THE CLEVERLY  
COMPLEMENTED WORKSPACE.**

Complementary furniture for standing discussions or cosy seating next to the workspaces encourage cooperation and communication within the team.

**LES PETITS  
PLUS  
INTELLIGENTS.**

Des modules complémentaires pour une réunion debout ou des sièges confortables à proximité de l'espace de travail favorisent la coopération et la communication des équipes.



**CONCENTRATED AND  
FOCUSED WORKING.**

Wall-facing workspaces facilitate focused, uninterrupted working.

The fabric panels on the wall units also act as decoration and have a positive effect on the room acoustics.

**LE TRAVAIL  
CONCENTRE ET CIBLE.**

Les postes de travail tournés vers le mur permettent de se concentrer, sans être dérangé. Les panneaux en tissu des éléments muraux offrent en outre une surface décorative et ont un effet positif sur l'acoustique de la pièce.

# CUBE\_S.

The work-space  
with a system.

AWARD-  
WINNER\*

Le poste  
de travail  
système.

\* RED DOT DESIGN AWARD  
\* INTERIOR INNOVATION AWARD  
\* GERMAN DESIGN AWARD

## MORE COMFORT OVER LESS SPACE.

Endless space in the office is admittedly rare. Despite this, you should be able to work within your means in the open office. This is achieved with clever planning, combined with intelligent furniture.

In this way, Bene's smart workplace system CUBE\_S combines a desk and storage. In doing so it achieves an astounding result: more room across less space. CUBE\_S is therefore the perfect solution for open office layouts – and allows for area-efficient working zones to be created, benefiting concentration and individual working.



Work desks

Work station systems



## PLUS DE CONFORT, MOINS DE SURFACE.

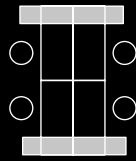
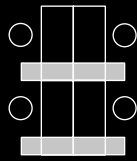
L'espace n'est jamais extensible à l'infini dans un bureau. Mais il faut tout de même se sentir à l'aise. Grâce à une conception sophistiquée associée à un mobilier intelligent, c'est possible.

CUBE\_S, le poste de travail intelligent de Bene, réunit plan de travail et rangement pour un résultat surprenant : plus de place sur moins de surface. CUBE\_S est ainsi la solution idéale pour aménager des bureaux ouverts et créer des espaces de travail qui optimisent les surfaces et favorisent le travail individuel et concentré.

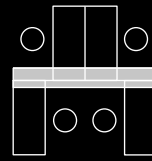
Storage

SETTINGS  
TYPOLOGIES

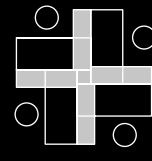
BRIDGE



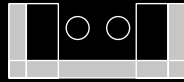
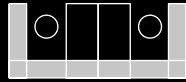
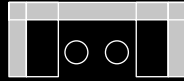
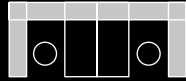
SPINE



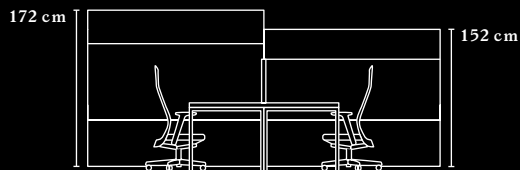
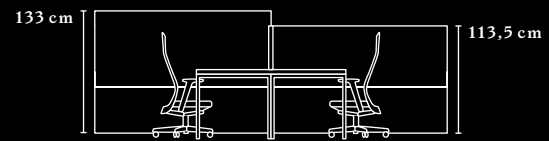
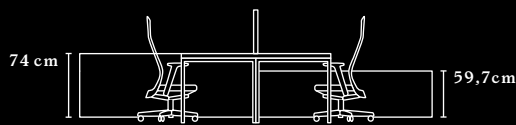
CROSS



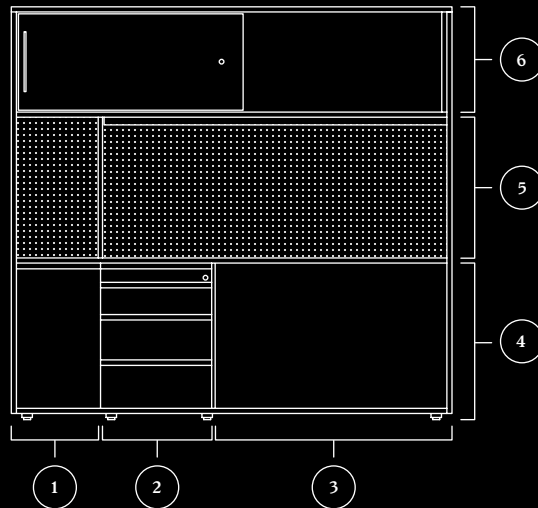
CLUSTER



SCREENING  
ELEMENTS  
ELEMENTS DE  
SEPARATION



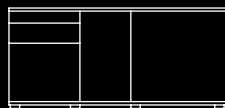
CUBE\_S MODULE  
CABINET  
ARMOIRE MODULAIRE  
CUBE\_S



- 1 Additional module  
Module supplémentaire
- 2 Drawer module  
Tiroirs
- 3 Desk connection module  
Module d'extension
- 4 Module cabinet  
Armoire modulaire
- 5 Box  
Box
- 6 Box with sliding door  
Box avec porte coulissante

**MODULE CABINET ONE-SIDED  
(BRIDGE, CROSS, CLUSTER)**  
ARMOIRE MODULAIRE, UTILISABLE D'UN SEUL COTE  
(BRIDGE, CROSS, CLUSTER)

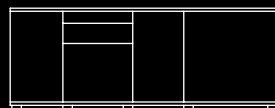
2 Modules  
2 modules



**Table depth / Cabinet width**  
Profondeur plateau / largeur armoire

80 cm / 130 cm  
90 cm / 140 cm

3 Modules  
3 modules



**Table depth / Cabinet width**  
Profondeur plateau / largeur armoire

80 cm / 150 - 190 cm  
90 cm / 160 - 200 cm

**MODULE CABINET TWO-SIDED  
(SPINE)**  
ARMOIRE MODULAIRE, UTILISABLE  
DES DEUX CÔTÉS (SPINE)

3 Modules  
3 modules



**Table depth / Cabinet width**  
Profondeur plateau / largeur armoire

80 cm / 180 - 220 cm  
90 cm / 190 - 220 cm

**THREE BECOME ONE.**

While classic office workspaces consist of individual furniture such as a desk, pedestal and cupboard, CUBE\_S combines all these elements into one compact office setting. This gives you more freedom and uses the office space in an area-efficient way.



Work desks

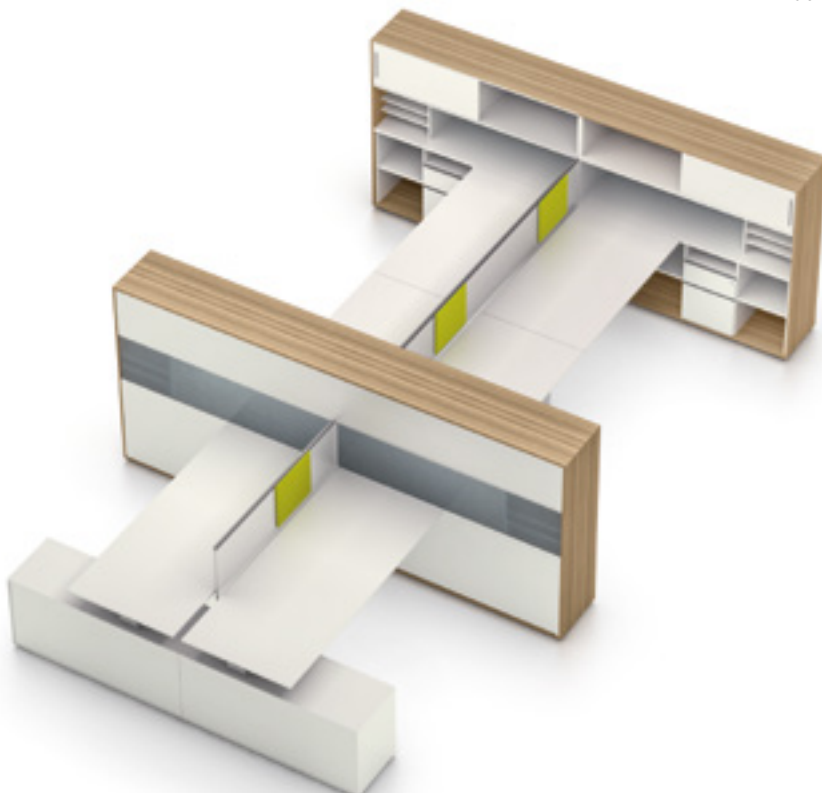
**LE TROIS EN UN.**

Alors que les postes de travail classiques se composent de pièces de mobilier individuelles telles que bureau, caisson et armoire, CUBE\_S réunit tous ces éléments en une seule typologie compacte. Cela libère de l'espace à l'arrière et optimise l'utilisation des surfaces.

**INDIVIDUALITY AND AREA EFFICIENCY.**

In open office layouts, the area-efficient CUBE\_S system supports concentration and focus at the workspace. Different cabinet heights enable individually selected screening.

Work station systems

**INDIVIDUALITE ET OPTIMISATION DES SURFACES.**

Le système CUBE\_S favorise la concentration en optimisant les surfaces dans les bureaux paysagers. Pour obtenir l'isolation individuelle souhaitée, différentes hauteurs d'armoires existent.

Storage



## THE CUBE\_S MODULE CABINET.

### STORAGE ON ALL LEVELS.

The CUBE\_S module cabinet offers generous storage directly at the workspace. It can also provide privacy in the open office. The level of screening required, to separate you from neighbouring colleagues or the rest of the room, can be selected from a range of module cabinets in different heights, as well as options featuring transparent elements; creating places for individual concentration and focus or allowing more communication in teams. Optionally, the CUBE\_S module cabinet can be replaced by a SLIDING DOOR CABINET (see page 142) or a TOWER UNIT (see page 144).



CUBE\_S can also be combined with height-adjustable desks.

CUBE\_S peut également être associé à des bureaux réglables en hauteur.

## L'ARMOIRE MODULAIRE CUBE\_S.

### DES RANGEMENTS A TOUS LES NIVEAUX.

L'armoire modulaire CUBE\_S crée une surface de dépôt aux dimensions généreuses directement sur le bureau. Par ailleurs, elle contribue à une certaine intimité dans les bureaux en espace ouvert. Le degré d'isolation par rapport aux voisins et à la pièce en général se règle librement. Les

éléments de rangement sont disponibles au choix en différentes hauteurs et en différentes versions pour créer des espaces communicants, lumineux ou encore des lieux en retrait pour s'isoler. L'armoire modulaire CUBE\_S est disponible dans d'autres versions, sous forme d'armoire à PORTE COULISSANTE (voir page 142) ou TOWER UNIT (voir page 144).



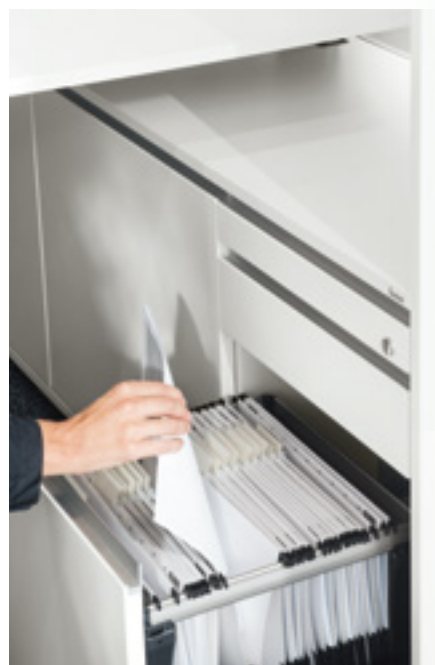
**CABLING.**

With CUBE\_S, cabling is always out of sight, channelled through the storage elements. Integrated power strips enable easy access to power for mobile devices, such as mobile phones.

**CABLAGE.**

Le câblage de CUBE\_S passe par le rangement, où il est dissimulé. Les blocs multiprises intégrés vous permettent de connecter aisément vos appareils mobiles, par exemple votre téléphone portable.

Work desks



Work station systems

Through sufficient space and a practical charging system, the CUBE\_S module cabinets create order.

Les armoires modulaires CUBE\_S permettent de tout ordonner parfaitement en fournissant suffisamment de place et grâce à un système de tiroirs pratique.

Storage



**CUBE\_S** is a cabinet, shelf and room divider in one. At the same time, it creates screening and privacy.



**CUBE\_S est à la fois armoire, étagère et cloison, ce qui vous offre isolation et intimité.**





# STUDIO.

Work like you.

AWARD-  
WINNER\*



\* IF DESIGN AWARD  
\* RED DOT DESIGN AWARD  
\* GERMAN DESIGN AWARD

\* FOCUS OPEN INTERNATIONAL DESIGN AWARD  
\* MUUZ INTERNATIONAL AWARDS  
\* AUSTRIAN INTERIOR DESIGN AWARD



## INDIVIDUALITY IN WORK AND LIFESTYLE.

Creativity, inspiration and motivation know no fixed places or times. You can't simply engage them or set them aside, but rather only capture them when they come to you.

The STUDIO Workplace System reflects your personal way of working and lifestyle in its functional design and innovative versatility. The flexibility of STUDIO's design, function and application is down to the modular design of the work desk and the shelving system. Be it in the office or at home: STUDIO can be designed entirely to your own preferences.



Work desks

Work station systems



## L'INDIVIDUALITE COMME MODE DE TRAVAIL ET DE VIE.

La créativité, l'inspiration et la motivation ne connaissent ni lieux ni horaires fixes. On ne peut pas les contrôler, il faut les saisir lorsqu'elles sont là.

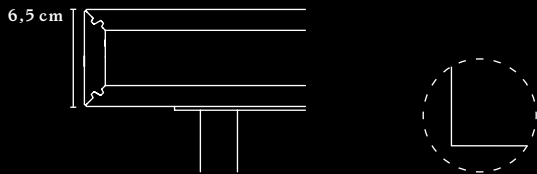
Le design fonctionnel et la polyvalence novatrice des postes de travail STUDIO reflètent votre mode de travail et votre mode de vie personnel. Grâce à la structure modulaire des plans de travail et des étagères, STUDIO offre une flexibilité en matière de design, de fonctionnalité et d'utilisation. Au bureau ou à la maison, STUDIO se décline selon vos préférences.

Storage

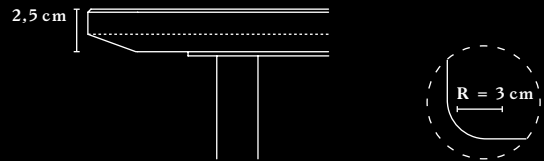
**TABLE TOP SHAPES**  
FORMES DES PLATEAUX

**TABLE TOPS & EDGES**  
PLANS DE TRAVAIL & CHANTS

**DOUBLE TOP**  
DOUBLE PLATEAU

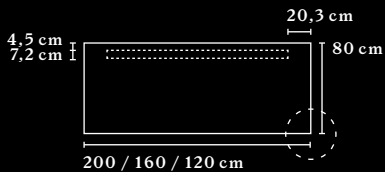


**SINGLE TOP**  
PLATEAU SIMPLE

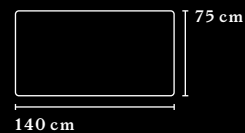
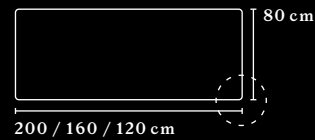


**DIMENSIONS**  
DIMENSIONS

**DOUBLE TOP**  
DOUBLE PLATEAU



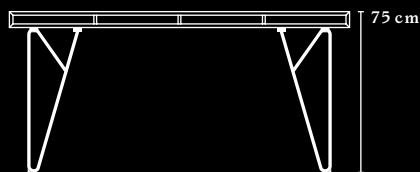
**SINGLE TOP**  
PLATEAU SIMPLE



Worktables with a Double Top can be fitted with an optional organisation board.  
Les bureaux à double plateau peuvent être équipés d'un panneau d'organisation.

**TABLE LEGS**  
PIEITEMENT

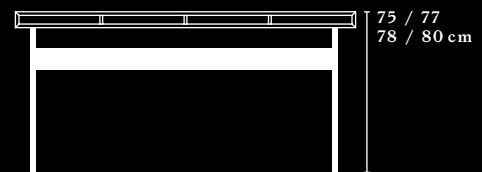
**STUDIO SWING WITH DOUBLE TOP**  
STUDIO SWING AVEC DOUBLE PLATEAU



Continuous steel tube, powder-coated  
COLOURS: white, black

Tube en acier thermolaqué à l'aspect uniforme  
COULEURS : blanc, noir

**STUDIO FACT WITH DOUBLE TOP**  
STUDIO FACT AVEC DOUBLE PLATEAU

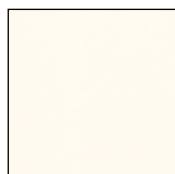


Steel tube with connection traverse, powder-coated  
COLOURS: white, black

Tube en acier thermolaqué avec traverse de connexion  
COULEURS : blanc, noir

Additional details and information can be found in the product datasheet.  
Pour plus de détails et d'informations, veuillez vous reporter à la fiche technique du produit.

**TABLE TOP COLOURS AND MATERIALS**  
COULEURS ET MATERIAUX DES PLATEAUX



**WHITE**  
BLANC



**SLATE**  
ARDOISE



**BASALT**  
BASALTE



**OAK SYLT**  
CHENE SYLT



**FENIX BLACK**  
FENIX NOIR



**BIRCH PLYWOOD**  
BOULEAU LAMELLE

The STUDIO table tops are available in oak veneer, basalt, white or slate melamine, or in a Fenix NanoTech Matt surface. Particular attention has been paid to the plywood edge detailing of the tops.

Les plans de travail STUDIO sont disponibles avec un plateau en version chêne, mélamine blanche, noire, ardoise ou surface Fenix NanoTech mate. Une attention particulière a été apportée aux chants en bois stratifié.

# STUDIO DESK.

## THE TABLE LEGS.

### SWING – THE FOUNDATION FOR COMFORT.

The SWING table legs are characterised by their bold and dynamic shape. The continually shaped powder-coated steel tube, available in black or white, sets a striking design accent in any room.

### FACT – CONCENTRATION ON THE ESSENTIALS.

The FACT table leg represents functionality with a high demand placed on aesthetics. The U-shaped desk frame is perfect for designing team workspaces for up to four people.

# PLAN DE TRAVAIL STUDIO



Swing.



Fact.

## LES PIÈTEMENTS.

### SWING – LA BASE DU CONFORT.

Le piètement SWING se caractérise par sa forme conique. Le tube en acier thermolaqué à l'aspect uniforme, disponible en noir ou en blanc, apporte une touche plus prononcée au design de la pièce.

### FACT – SE CONCENTRER SUR L'ESSENTIEL.

Le piètement FACT est synonyme de fonctionnalité et d'exigence esthétique. Sa forme en U est parfaitement adaptée à l'aménagement de postes de travail en équipe jusqu'à quatre personnes.

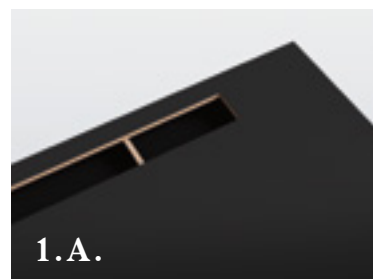
## THE TABLE TOP.

### CAREFULLY CONSIDERED.

The STUDIO desk provides comfort at all levels: The Double Top (1.) impresses with its additional storage space beneath the table top, while the organisation dock (1.A) provides practical cable management on the desk. Alternatively the Single Top (2.) offers a more minimalist aesthetic, by sacrificing the cable management and the storage ledge.



1.



1.A.



2.

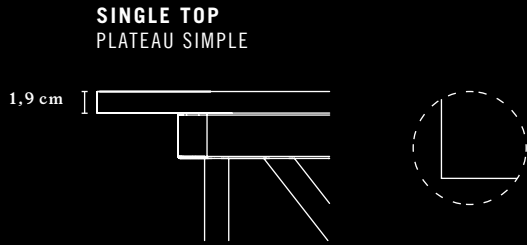
## LE PLATEAU.

### SAVAMMENT ETUDIE.

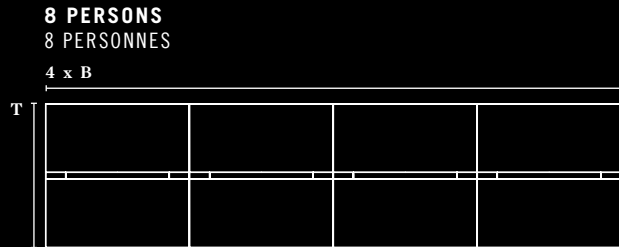
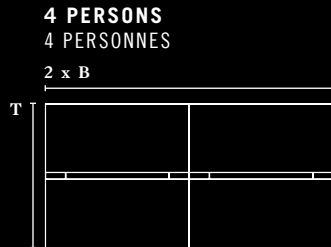
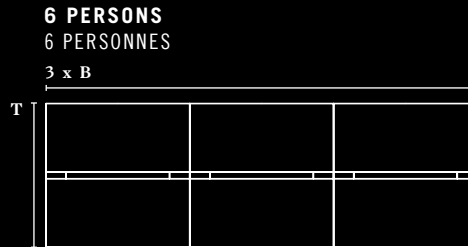
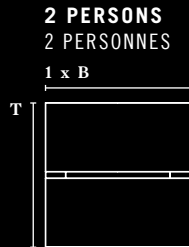
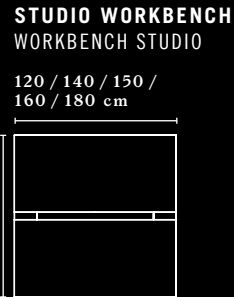
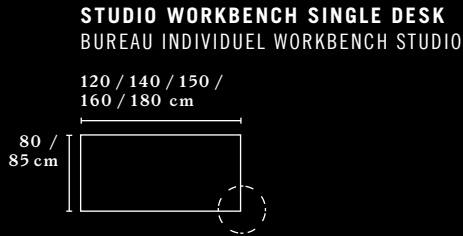
STUDIO offre un confort inégalé à tous les niveaux. Le premier double plateau (1.) séduit par ses surfaces de dépose supplémentaires, sa Dock Station (1.A.) permettant une gestion des câbles pratique.

Le plateau simple (2.) est plus minimaliste, car il ne comporte pas de passage de câbles ni de surface de dépose.

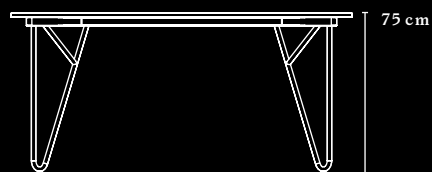
**TABLE TOP SHAPES**  
FORMES DES PLATEAUX



**DIMENSIONS**  
DIMENSIONS



**TABLE LEGS**  
PIEtement



**Continuous steel tube, powder-coated**  
**COLOURS: white, black**  
Tube en acier thermolaqué à l'aspect uniforme  
COULEURS : blanc, noir

**TABLE TOP COLOURS AND MATERIALS**  
COULEURS ET MATERIAUX DES PLATEAUX



**WHITE**  
BLANC

**SLATE**  
ARDOISE

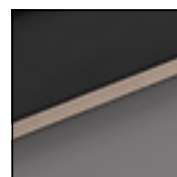
**BASALT**  
BASALTE



**OAK SYLT**  
CHENE SYLT



**FENIX BLACK**  
FENIX NOIR



**BIRCH PLYWOOD**  
BOULEAU LAMELLE

The **STUDIO** Workbench table top can be perfectly matched in colour and material to the wider **STUDIO** product family or, if required, can be specified in any other surface finish from the Bene spectrum.

Le plateau de **STUDIO** Workbench s'intègre parfaitement dans l'univers des couleurs et l'univers des matériaux de **STUDIO** et peut, si besoin est, également être configuré et commandé dans la palette de coloris et matériaux de Bene.

# STUDIO WORKBENCH.

**MODULAR WORK-  
AND LIFESTYLE  
FOR TEAMS.**

Workbench – functional, smart and sturdy. The STUDIO Workbench is a multifunctional desk system for all kinds of work. Extendable to up to eight workstations, the Workbench encourages communication and interaction in a space-efficient layout.



Work desks



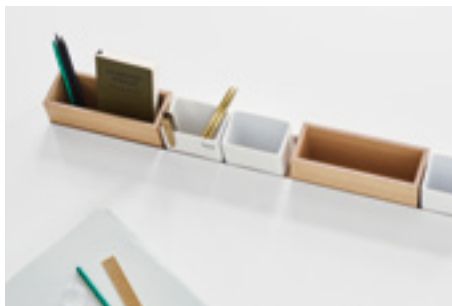
**MODULEZ VOTRE  
STYLE DE TRAVAIL  
ET DE VIE.**

Le Workbench STUDIO est un système de postes de travail multifonctionnel pour toutes les formes de travail. Extensible jusqu'à huit postes de travail, le Workbench favorise la communication et l'interaction dans un agencement peu encombrant.

Work station systems

# STUDIO ACCESSOIRES.

With STUDIO accessories, the work environment can be designed to meet individual requirements. Pinboards provide the necessary screening. Trays, book ends and boxes can be freely combined in the organisation dock.



Whether it be in a toolbox, pen pot or tray, STUDIO accessories always keep your work utensils close at hand.

Boîte pour fournitures de bureau, plumier ou pot à crayon, les accessoires STUDIO vous permettent de garder vos outils de travail toujours à portée de main.



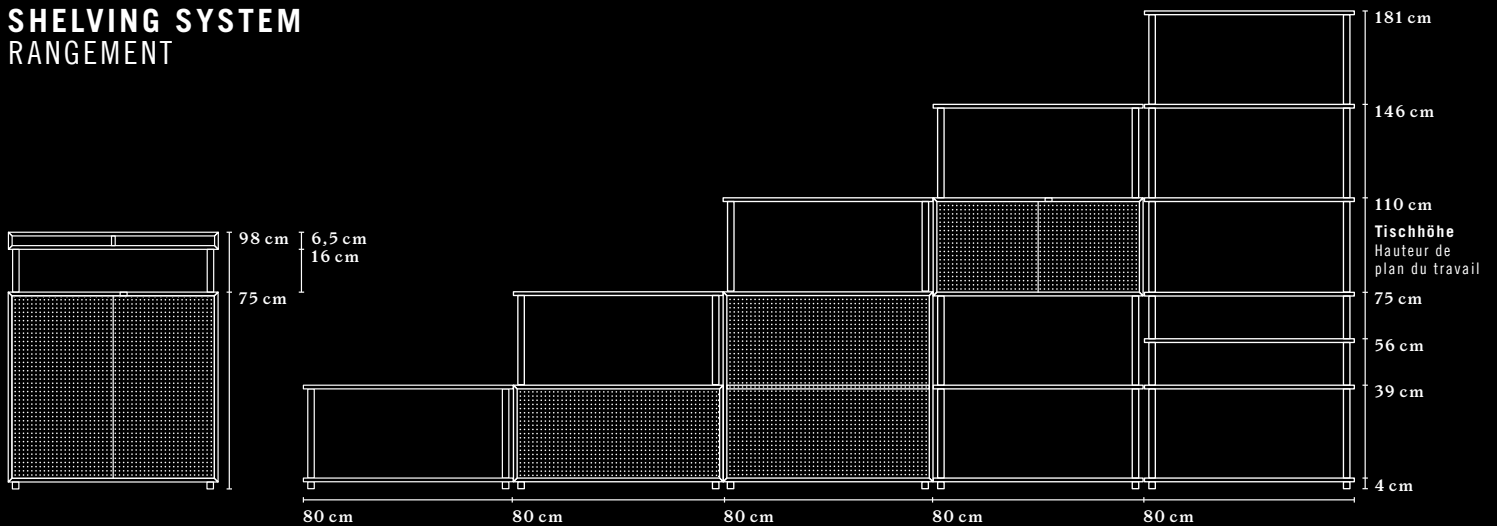
Les accessoires STUDIO permettent d'aménager l'environnement de travail en fonction des besoins individuels. Les tableaux d'affichage assurent la protection nécessaire. Les tablettes, les supports et les boîtes pour la barre d'organisation peuvent être combinés de manière flexible.



Storage

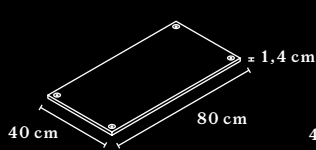


**SHELVING SYSTEM**  
RANGEMENT

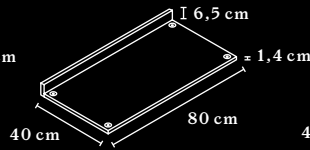


**SHELF MODULE**  
MODULES DE  
RANGEMENT

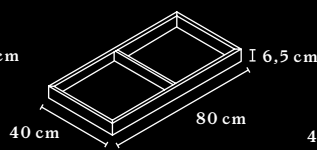
**SHELF**  
ETAGERE



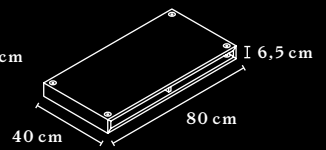
**SHELF WITH  
BACK STOP**  
ETAGERE AVEC FOND



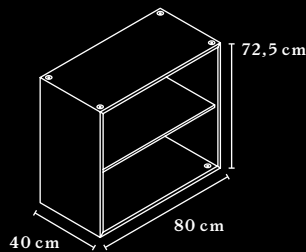
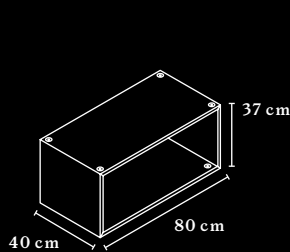
**SHELVING TRAY**  
SURFACE DE DEPOSE



**SHELVING SLOT**  
DOUBLE PLATEAU

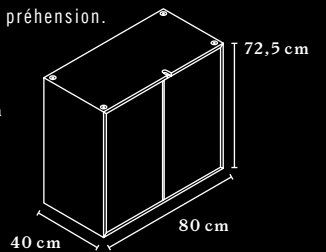
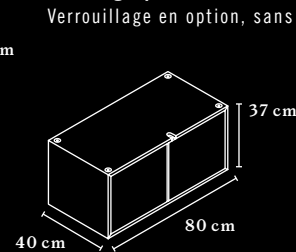


**OPEN CARCASS**  
MODULE OUVERT



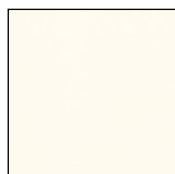
**CLOSED CARCASS**  
MODULE FERME

Locking option available, without recess.  
Verrouillage en option, sans préhension.



Additional details and information can be found in the product datasheet.  
Pour plus de détails et d'informations, veuillez vous reporter à la fiche technique du produit.

**COLOURS &  
MATERIALS**  
COULEURS ET  
MATERIAUX



**WHITE**  
BLANC



**SLATE**  
ARDOISE



**BASALT**  
BASALTE



**OAK SYLT**  
CHENE SYLT



**FENIX BLACK**  
FENIX NOIR



**BIRCH PLYWOOD**  
BOULEAU LAMELLE

Whether aiming for a functional, elegant or cosy appearance, through the colour and material mix, **STUDIO** is convincing in both classic work and management environments, or in the home.

Fonctionnel, élégant et confortable : en choisissant les bonnes associations de couleurs et de matériaux, **STUDIO** est aussi convaincant dans les espaces de travail classiques que dans les bureaux de la direction ou à la maison.

Connected with mitred edges.  
Avec chants assemblés en onglet.

# STUDIO SHELVING SYSTEM.

**CLEVER, MODULAR,  
STABLE.**

The STUDIO shelving and storage system evolves with personal requirements. The elements are connected to one another in all directions and can be configured in different heights and widths. The shelves, open and closed storage modules, are easily connected by powder coated connection elements, using a threading system. The focus is always on intelligent handling and stability. No matter the combination chosen, one element remains unchanged: extraordinary design.

**COVER SCREW**  
VIS DE FINITION

**SHELF**  
ETAGERE

**TUBE SET**  
JEU DE TUBES

**CARCASS**  
**OPEN/CLOSED**  
MODULE  
OUVERT/FERME

**ADJUSTMENT LEG**  
VERIN DE REGLAGE

**PERFECTLY ORGANISED  
AS A WALL SHELF  
OR ROOM DIVIDER.**

With a height of up to 146 cm, the shelf can be used as a solid room partition system. Configurations that are fixed to the wall guarantee stability without any technical restrictions.

**L'ORGANISATION  
PARFAITE  
SOUS FORME  
D'ETAGERE  
MURALE OU DE  
CLOISON.**

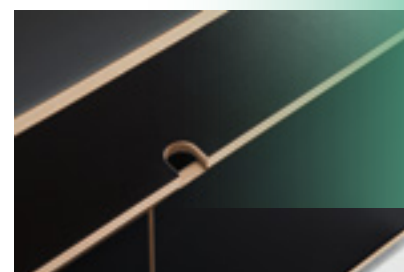
L'étagère est suffisamment solide pour servir de cloison jusqu'à une hauteur de 146 cm. Toutes les configurations qui excèdent cette hauteur sont fixées au mur et garantissent une stabilité sans restrictions techniques.



# RANGEMENT STUDIO.

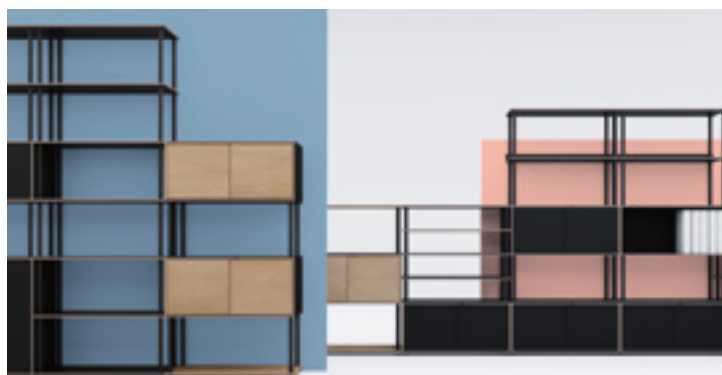
**SOPHISTIQUE,  
MODULAIRE,  
STABLE.**

Le rangement STUDIO évolue en fonction des besoins personnels. Les éléments se raccordent les uns aux autres dans tous les sens et une configuration en différentes hauteurs et largeurs est possible. Les modules ouverts et fermés se raccordent par des éléments de connexion thermolaqués grâce à un système de filetage. L'accent est systématiquement mis sur la prise en main intelligente et la stabilité. Quelle que soit l'association choisie, un élément ne change pas : le design exceptionnel.



The doors can be opened via a recess on the upper edge.

Les portes sont munies d'une poignée encastrée sur le bord supérieur.



**OFFICE  
CONTEMPORARY.**

With its table and shelving system, **STUDIO** creates a consistent design in all areas of the modern office. And naturally, fits in seamlessly at home too.



**NICE TO MEET YOU.**  
The **STUDIO** meeting table is ideal for meeting or conference areas. Or simply as a cosy dining table for the whole team.

**NICE TO MEET YOU.**  
La table de reunion **STUDIO** est idéale pour les salles de réunion ou de conférence, mais aussi pour permettre à toute une équipe de simplement se retrouver autour d'un repas convivial.





**UN BUREAU  
CONTEMPORAIN.**

Les plans de travail et rangements STUDIO créent un design uniforme dans tous les espaces du bureau moderne et peuvent même s'intégrer harmonieusement chez vous.

**SMART LIKE YOU.**

The STUDIO desks can be configured as team workspaces which can also be combined with the STUDIO shelving system. The precisely-fitting adjustment of the length, width and height dimensions of the table and shelving system result in a variety of combination possibilities.



**SMART  
LIKE YOU.**

Les plans de travail STUDIO peuvent être configurés en postes de travail en équipe et associés intelligemment au rangement STUDIO. L'adaptation des dimensions (longueur, largeur et hauteur) permet de nombreuses combinaisons.





# STORAGE.

Diverse solutions  
in shape and function.



STUDIO 112



STORE\_S 124



LOCKER\_S 154



MOBILE\_S 158



SIDE\_S 164



STUDIO	112
STORE_S	124
LOCKER_S	154
MOBILE_S	158
SIDE_S	164

# RANGEMENT.

Des solutions aux  
formes et aux  
fonctionnalités  
variées.

# STORE\_S.

More than  
storage



Plus qu'un  
rangement.

## WHOEVER CREATES A SPACE, MAKES ROOM.

Storing, filing and archiving: you can't imagine the office world without any of it. Today, documents and office utensils are not only stored efficiently, but the design of storage is becoming increasingly more about making the office attractive.

With STORE\_S, Bene offers storage solutions in a variety of shapes, colours and functions. The modular K2 and KX systems can be used separately or combined to form sideboards, cabinets, or even for meeting furniture. A wide range of unit combinations and a variety of colour and material finishes offer plenty of design flexibility. Intelligent internal organisation also helps with sorting and filing, making daily business in the modern office much easier.



## GAGNER DE LA PLACE DANS L'ESPACE.

Conserver, classer, archiver : voilà des éléments inséparables de la vie de bureau. Mais aujourd'hui, il ne suffit plus de ranger efficacement les documents et accessoires de bureau. L'aspect esthétique des rangements doit être pensé dès la conception.

Avec STORE\_S, Bene propose des solutions de rangement dans une grande variété de formes, couleurs et fonctions. Les systèmes K2 et KX peuvent être assemblés séparément avec support et éléments superposés pour former armoires, sideboards ou encore meubles de réunion. La combinaison de boîtes superposées disponibles dans une vaste gamme de couleurs et de matériaux offre une grande liberté d'agencement. Une organisation intérieure intelligente facilite en outre le tri, l'archivage et donc le travail quotidien dans les bureaux modernes.



## THOSE WHO HAVE CHOICE ARE KINGS!

With STORE\_S, the focus is on individuality. This allows the carcass, front and interior fittings to be made according to personal requirements.

And best of all: the individual elements are put together using connectors, rather than being glued. This means that STORE\_S can be assembled and disassembled using just a screwdriver and a few movements. Moreover, individual elements can easily be exchanged; helping the environment and the budget.

## QUELLE CHANCE D'AVOIR LE CHOIX !

STORE\_S met l'individualité au premier plan. Le corps, la façade et l'aménagement intérieur peuvent être configurés selon vos besoins personnels.

Le nec plus ultra : les éléments ne sont pas collés, mais reliés par une attache. STORE\_S se monte et se démonte donc à l'aide d'un simple tournevis en un tournemain. Les éléments individuels se remplacent également aisément. Un bon point pour l'environnement et pour votre portefeuille.



## FRONTS FAÇADES

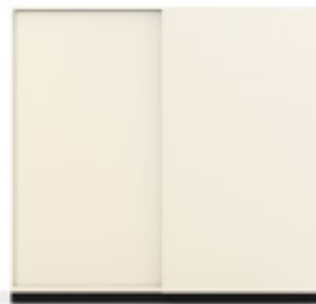
**HINGED DOOR**  
PORTE BATTANTE



**SLIDING DOOR**  
PORTE COULISSANTE



**GLIDING DOOR**  
PORTE COULISSANTE EN APPLIQUE



**TAMBOUR**  
RIDEAU



**DRAWERS**  
TIROIRS



**HINGED GLASS DOOR**  
PORTE BATTANTE VITRÉE





Work desks

Work station systems

## REAR WALLS

DOS

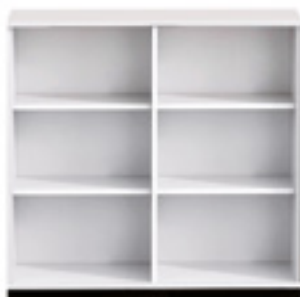
REAR WALL  
DOS



REAR WALL WITH FABRIC  
DOS EN TISSU



OPEN SHELF CABINET  
ARMOIRE À ÉTAGÈRE OUVERTE



The Bene storage systems are characterised by all-round clever design. The board, carcass, front and interior can be configured differently.

Les rangements Bene se caractérisent par un design sophistiqué. Le plateau, le corps, la façade et l'intérieur peuvent être configurés différemment.

Storage



## TEXTILE REAR WALLS.

---

### IN NO WAY SUPERFICIAL.

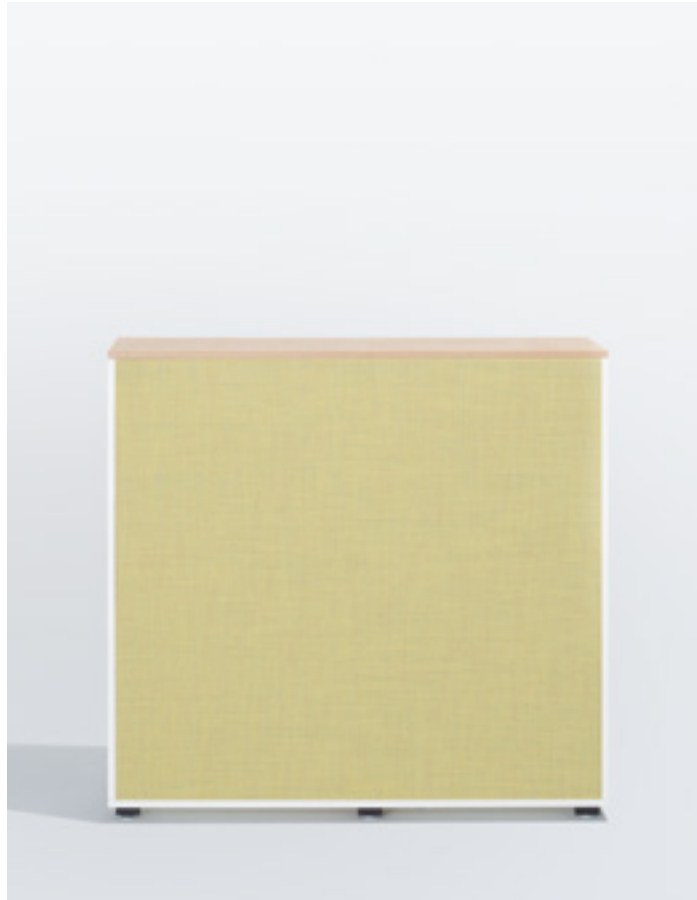
In the fabric-covered edition, the rear wall can be used as a notice-board and adds a dash of colour to the working area.

## DOS EN TISSU.

---

### TOUT SAUF SUPERFICIEL.

La version en tissu permet d'utiliser le dos comme surface punaisable et apporte une touche de couleur supplémentaire.



## LOCKING SYSTEMS.

---

### SAFE IS SAFE.

Even in the office there are occasionally secrets. Bene's locking systems help them to remain so. Three options are available, a cylinder lock, cylinder lock with three-point locking and a knob with locking function or only with a grip ledge for sliding door.

## SYSTEMES DE FERMETURE.

---

### LA SECURITE AVANT TOUT.

Même au bureau, il peut y avoir des secrets. Les systèmes de fermeture Bene font en sorte qu'ils le restent. Vous pourrez choisir entre serrure cylindrique, serrure cylindrique avec verrou à trois points et bouton rotatif avec fonction de verrouillage ou encore simplement un rebord de préhension pour les portes coulissantes.





Work desks

Work station systems



Storage

## INTERNAL ORGANISATION.

---

**WELL STRUCTURED AND CLEAR.**  
The STORE\_S K2 and KX systems can be organised compactly. Classic shelves determine the internal structure. Documents can be ordered and clearly stowed away in binder shelves, file drawer or hanging file frames.



## ORGANISATION INTERIEURE.

---

**BIEN  
STRUCTURE ET  
ORDONNE.**

Les systèmes STORE\_S K2 et KX peuvent être organisés de manière compacte. Des étagères classiques déterminent la structure intérieure. Les documents sont bien ordonnés et répartis entre les rangements de dossiers, les tiroirs plats et les cadres pour dossiers suspendus.



### SIMPLY HANG THEM UP.

A cloak rail pull-out allows coats and jackets to be neatly stowed away, behind closed doors, whatever the weather.

### DECROCHER, TOUT SIMPLEMENT.

La penderie vous permet de faire disparaître manteaux et vestes rapidement dans une armoire murale.



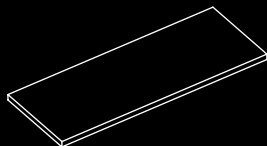
Optionally, a Planter Box can be placed on all cabinet types (KX, K2, Tower Unit).

Une jardinière pour bac à plantes peut être placée en option sur tous types d'armoires (KX, K2, Tower Unit).

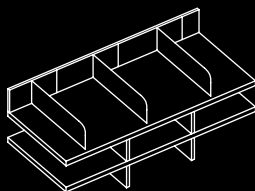


**BUILT-IN COMPONENTS AND ORGANISATION ELEMENTS**  
ENCASTRES ET ORGANISATION

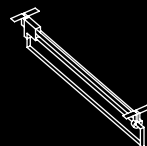
**SHELVES**  
ÉTAGÈRES



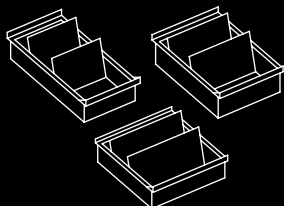
**BINDER SHELVES**  
RANGEMENTS POUR DOSSIERS



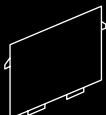
**PULL-OUT COAT RAIL**  
PORTE-VETEMENTS EXTENSIBLE



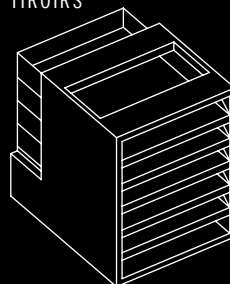
**INDEX CARD TRAY**  
BOÎTES POUR DOSSIERS



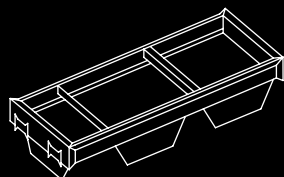
**SWIVEL PLATE**  
ÉLÉMENT DE SÉPARATION



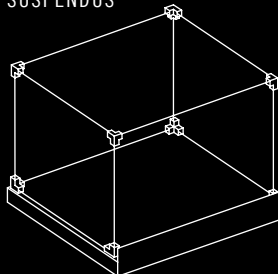
**FILE TRAYS**  
MODULE DE CLASSEMENT À TIROIRS



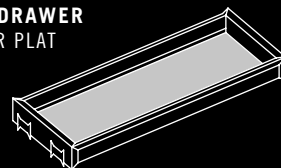
**HANGING FILE FRAME**  
CHÂSSIS POUR DOSSIERS SUSPENDUS



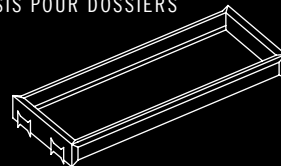
**HANGING FILE BOX**  
BOÎTE DE CLASSEMENT POUR DOSSIERS SUSPENDUS



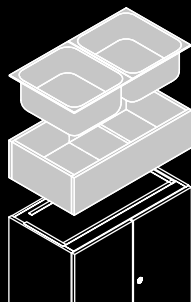
**FILE DRAWER**  
TIROIR PLAT



**PULL-OUT FILE FRAME**  
CHÂSSIS POUR DOSSIERS

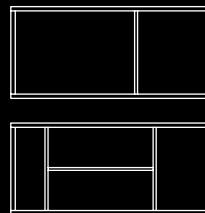


**PLANTER TRAY & PLANTER BOX**  
BAC À PLANTES & JARDINIÈRE POUR BAC À PLANTES



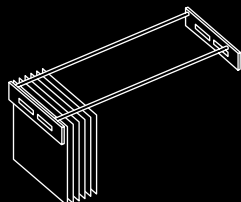
**PLANTER BOX: CHIPBOARD, 19 MM, IN THE SAME DESIGN AS THE CABINET.**  
JARDINIÈRE POUR BAC À PLANTES : panneau en particules fines de 19 mm, finition identique à l'armoire.

**LENGTH DIVIDER & CROSSWISE DIVIDER**  
SÉPARATEURS LONGITUDINAUX ET TRANSVERSAUX

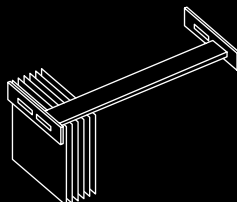


**PLANTER TRAY:** Material made of 100 % PCR polystyrene, black, recyclable and reusable.  
BAC À PLANTES : matériau 100% polystyrène recyclé post-consommation, noir, recyclable et réutilisable à la fin de son cycle de vie.

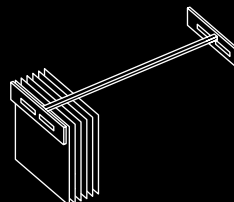
**VETRO LATERAL FILING**  
RAIL POUR DOSSIERS SUSPENDUS VETRO LATERAL



**MULTIREX LATERAL FILING**  
RAIL POUR DOSSIERS SUSPENDUS MULTIREX



**ZIPPEL LATERAL FILING**  
RAIL POUR DOSSIERS SUSPENDUS ZIPPEL



# LOFT.

## DIVIDE SPACES IN A MODERN WAY.

---

LOFT Storage is a modern storage cabinet ideally suited for dividing open office spaces into zones. Contemporary offices with open structures encourage interaction and communication between individuals and team

The interplay of open and closed elements maintains the lines of sight. It's possible to use LOFT Storage as a free-standing room divider – with access from both sides – or in a wall-oriented position. The open, asymmetrical elements lend themselves well to individual display and presentation areas. The classic tray is located inside the functional and elegant storage space below.



## ZONAGE MODERNE DE L'ESPACE.

---

Le rangement LOFT est un espace de rangement moderne, parfait pour délimiter des zones dans les bureaux ouverts. Les bureaux contemporains aux structures ouvertes favorisent la communication et les échanges entre les collaborateurs et les équipes. L'association entre les éléments ouverts et fermés maintient la mise en relation visuelle.

Le rangement LOFT peut servir de séparateur d'espace autoportant avec un accès des deux côtés ou être adossé à une cloison. Les éléments ouverts et asymétriques fournissent une surface d'exposition ou de présentation individuelle. Le rangement fonctionnel inférieur se prête parfaitement à un archivage classique et élégant.



## COMBINE IT WITH CLASSIC STORAGE.

---

The unified base height allows LOFT Storage to be used alongside storage systems such as K2, KX and CUBE\_S. Combining it with LOCKER\_S – the personal and lockable storage space system – is also an option. Individual user's needs can thus be easily taken into account when designing the office space.



## COMBINAISON POSSIBLE AVEC UN RANGEMENT CLASSIQUE.

---

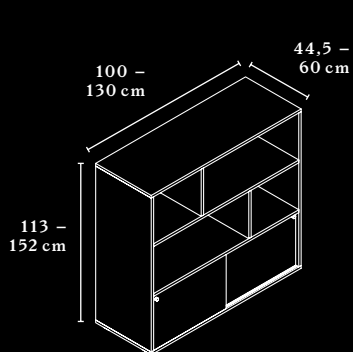
Grâce à sa hauteur de socle continue, le rangement LOFT peut être installé à côté de systèmes de rangement tels que K2, KX ou

CUBE\_S. Il peut également être combiné avec les casiers personnels verrouillables LOCKER\_S. Les besoins individuels des utilisateurs sont ainsi pris en considération de manière optimale dans l'aménagement des bureaux.

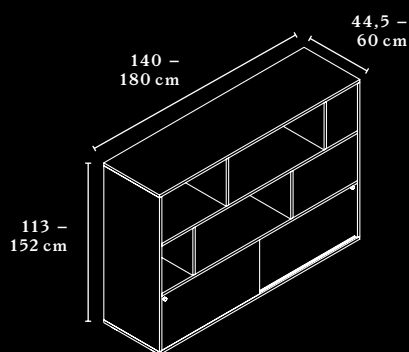


## LOFT STORAGE PORTFOLIO

### DIMENSIONS



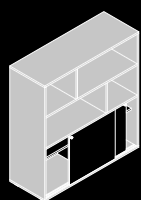
**LOFT WITH 2  
COMPARTMENT DIVIDERS**  
LOFT AVEC 2 SÉPARATEURS



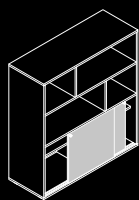
**LOFT WITH 4  
COMPARTMENT DIVIDERS**  
LOFT AVEC 4 SÉPARATEURS

### COLOUR CONFIGURATIONS CONFIGURATION DES COULEURS

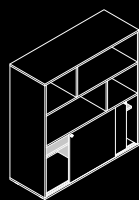
#### LOFT WITH ONE-SIDED ACCESS LOFT AVEC ACCÈS D'UN SEUL CÔTÉ



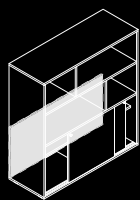
**Carcass**  
Corps



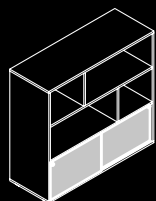
**Sliding doors**  
Façade



**Interior**  
Aménag. intérieur



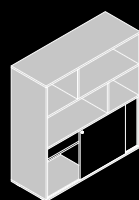
**Rear wall**  
Dos



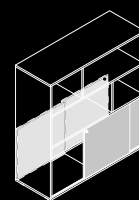
**ONE-SIDED ACCESS:** Two sliding doors on one side, preferably with the left or right sliding door in front. Suited locks for one key.

**LOFT AVEC ACCÈS D'UN SEUL CÔTÉ:** Deux portes coulissantes sur un côté, au choix la porte coulissante gauche ou droite est devant. Les deux serrures sont à blocage identique.

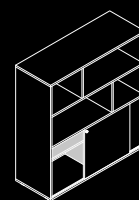
#### LOFT WITH DOUBLE-SIDED ACCESS LOFT AVEC ACCÈS DES DEUX CÔTÉS



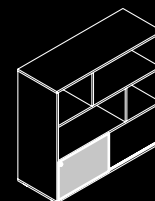
**Carcass**  
Corps



**Sliding doors**  
Façade



**Interior**  
Aménag. intérieur



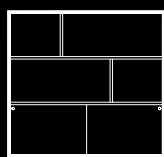
**DOUBLE-SIDED ACCESS:** One sliding door on each side. Individual locks for different keys.

**LOFT AVEC ACCÈS DES DEUX CÔTÉS:** Une porte coulissante de chaque côté. Les serrures sont à verrouillage séparé.

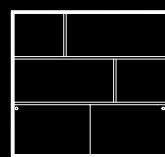
### FRAME CONFIGURATIONS LOGIQUE DE CADRE

The frame and the compartment dividers can be made in different materials and colours from the carcass to emphasise their appearance.

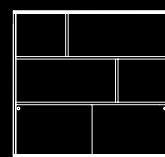
Il est possible de configurer le cadre de manière à ce qu'il soit visuellement différent de l'armoire et de le mettre ainsi en valeur.



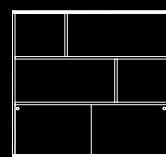
**circumferential**  
périphérique



**left side**  
panneau de gauche



**middle**  
top

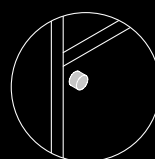


**right side**  
panneau de droite

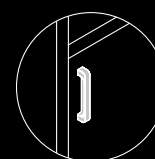
### HANDLE/LOCK POIGNÉE/SERRURE

Optionally available with or instead of the lock. The handle is made of powder-coated die-cast aluminium and is available in white or black.

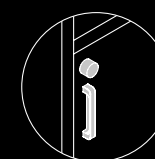
Disponible en option avec ou à la place de la serrure. La poignée est en fonte d'aluminium thermolaqué, existe en blanc ou noir.



**Lock**  
Serrure



**Handle**  
Poignée



**Lock and handle**  
Serrure et poignée

## K2.

### CREATE CLEAR FRONTS.

---

The modular K2 storage system with individual features, impresses with a clear, reduced design, high stability and a perfect finish. All fronts are connected seamlessly to the cover panel, at the top and bottom. A clean appearance results from the combination of stackable lower and upper cabinets, finished with a continuous profile frame.

With its stable cabinets for large storage volumes, elegant backboards in fine veneer editions and practical filing systems, the K2 leaves nothing to be desired. And with it, sets entirely new standards in the world of storage.



### CREER DES LIGNES CLAIRES.

---

Le système de rangement modulaire K2 et ses différents éléments convainquent par un design clair et épuré, une grande stabilité et une finition parfaite. Toutes les façades forment un tout harmonieux avec le top et le socle. Une apparence sobre et claire résulte de l'association des armoires basses et superposables avec les panneaux latéraux continus.

K2 répond à tous vos besoins : armoires stables aux grands volumes de rangement, élégants backboards aux finitions plaques ou encore systèmes d'archivage pratiques directement sur le bureau. K2 crée de nouveaux standards dans le monde du rangement.



K2 PORTFOLIO

**LOWER CABINETS**  
ARMOIRES BASSES

**HINGED DOOR CABINETS**  
ARMOIRES A PORTES BATTANTES

73,3 cm (1,5 OH<sup>1</sup>)

80,7 cm (2 OH<sup>1</sup>)

113,7 cm (3 OH<sup>1</sup>)

152,7 cm (4 OH<sup>1</sup>)

188,7 cm (5 OH<sup>1</sup>)

227,7 cm (6 OH<sup>1</sup>)

40 / 80 / 100 / 120 cm

**SLIDING & GLIDING DOOR CABINETS**  
ARMOIRES A PORTES COULISSANTES

120 / 160 cm

**OPEN SHELF CABINETS**  
ARMOIRES OUVERTES

40 / 80 / 100 / 120 / 160 cm

**TAMBOUR CABINETS**  
ARMOIRES A RIDEAUX

80 / 120 / 160 cm

**DRAWER CABINETS**  
ARMOIRES A TIROIRS

80 / 120 cm

80 / 120 cm

**HINGED GLASS DOOR CABINETS**  
ARMOIRES A PORTES BATTANTES VITREES

40 / 80 cm

**UPPER CABINETS**  
ARMOIRES SUPERPOSEES

**HINGED DOOR CABINETS**  
ARMOIRES A PORTES BATTANTES

66 cm (1,5 OH<sup>1</sup>)

75 cm (2 OH<sup>1</sup>)

108 cm (3 OH<sup>1</sup>)

147 cm (4 OH<sup>1</sup>)

40 / 80 / 100 / 120 cm

**SLIDING & GLIDING DOOR CABINETS**  
ARMOIRES A PORTES COULISSANTES

120 / 160 cm

**OPEN SHELF CABINETS**  
ARMOIRES OUVERTES

40 / 80 / 100 / 120 / 160 cm

**TAMBOUR CABINETS**  
ARMOIRES A RIDEAUX

80 / 120 / 160 cm

**HINGED GLASS DOOR CABINETS**  
ARMOIRES A PORTES BATTANTES VITREES

40 / 80 cm

Additional details and information can be found in the product datasheet.  
Pour plus de détails et d'informations, veuillez vous reporter à la fiche technique du produit.

<sup>1</sup> OH = File height  
<sup>1</sup> OH = Hauteur de classeur

## LONG LIVE QUALITY.

---

The K2 Storage System is characterised by quality down to the last detail and a high degree of individualism. Thanks to well-developed system intelligence, K2 can easily be expanded, complemented or modified. K2 represents long-lasting and solid office fittings that easily adapt to the continually changing demands of the office and save resources in design and function – and over the course of many years.



## LONGUE VIE A LA QUALITE.

---

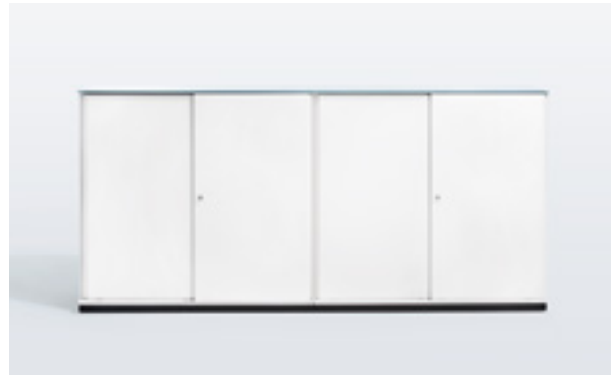
Le système de rangement K2 se distingue par une qualité qui couvre les moindres détails et par un degré de personnalisation élevé. Système intelligent et sophistiqué, K2 peut être étendu, complété ou équipé de manière différente. Il est synonyme d'équipement de bureau durable et solide, dont le design et la fonctionnalité s'adaptent à l'évolution permanente des besoins au bureau tout en respectant l'environnement, et pour longtemps.

## WELL PLACED.

---

A significant quality feature of K2 is its wide powder coated steel base. The continuous base is strong and robust.

There are two base options; a base with 4 feet that lend the system a floating appearance, even across multiple elements, or a floor plinth with steel profile that is in contact with the floor, and thus creates a visual connection between the room and the furniture.



Steel profile socket,  
powder-coated steel, black, 45 mm  
Socle profilé en acier, thermolaqué, noir, 45 mm

## DES BASES SOLIDES.

---

L'une des caractéristiques essentielles qui fait la qualité de K2 est son large socle profilé en acier thermolaqué. Il entoure l'ensemble, est solide et robuste et supporte également les assauts du nettoyage.

En option, le socle à 4 pieds confère au système un aspect flottant, pouvant même englober plusieurs éléments. Le socle profilé en acier est en contact avec le sol, ce qui crée une connexion visuelle entre la pièce et le mobilier.



Base with 4 feet, powder-coated steel,  
white, 100 mm  
Socle à 4 pieds, thermolaqué, blanc, 100 mm

## SMART CONNECTION.

Without drilling in the lateral parts, the individual system units can be smartly connected to one another using invisible connecting elements under the removable cover plate. This means that the storage system can be extended or restructured at any time.



## L'ASSEMBLAGE INTELLIGENT.

Les différentes parties du système peuvent être élégamment raccordées entre elles par des éléments d'assemblage invisibles situés sous le top amovible et ne nécessitant pas de percer les éléments latéraux. Le système de rangement peut ainsi à tout moment être complété ou transformé.

## CONTINUOUS APPEARANCE.

A single piece cover panel – fixed with especially strong Velcro tape – completes the storage furniture to create an island of communication.

The cover panels are available in a variety of veneer and melamine finishes and add colour to the office. If colour preferences change, the cover panel can easily be changed thanks to the Velcro system.

## UNE APPARENCE HOMOGENE.

Le top, fixé à l'aide d'une bande adhésive particulièrement résistante, ferme parfaitement le meuble de rangement en haut et en fait un véritable îlot de communication.

Les tops sont disponibles dans une multitude de surfaces plaquées et mélaminées, qui mettent de la couleur au bureau. D'ailleurs, si vos goûts évoluent, le top se remplace aisément grâce au système de fermeture auto-agrippante.







**Bene K2 does what it says on the tin and is designed to meet the highest demands in the office world.**



Le K2 de  
Bene a été  
conçu pour les  
exigences les  
plus élevées  
de la vie de  
bureau.



Work desks

Work station systems



Storage

# KX.

## CREATE TIDY CONDITIONS.

---

The basic storage system in the office: stable in construction, perfect in organisation and sleek in design. As an individual furniture item or combined with upper units, KX impresses with an excellent price-to-performance ratio. The entire colour and material range from Bene is available for the KX, allowing practical yet beautiful cabinets and sideboards to be designed.

## CREER DE BONNES CONDITIONS DE TRAVAIL.

---

Le système de rangement de base au bureau : une construction stable, une organisation parfaite et un design épuré. En tant que meuble individuel ou combiné à des éléments de rangement superposés, KX convainc grâce à son excellent rapport qualité prix. Il est disponible dans toute la gamme de couleurs et de matériaux de Bene, ce qui permet de concevoir des armoires et des sideboards élégants et pratiques.



## FOREVER STABLE.

---

To ensure that the KX can stand securely, it has subtle adjustable feet which easily balance out any floor unevenness. Optionally it can be ordered with a plastic cover profile.



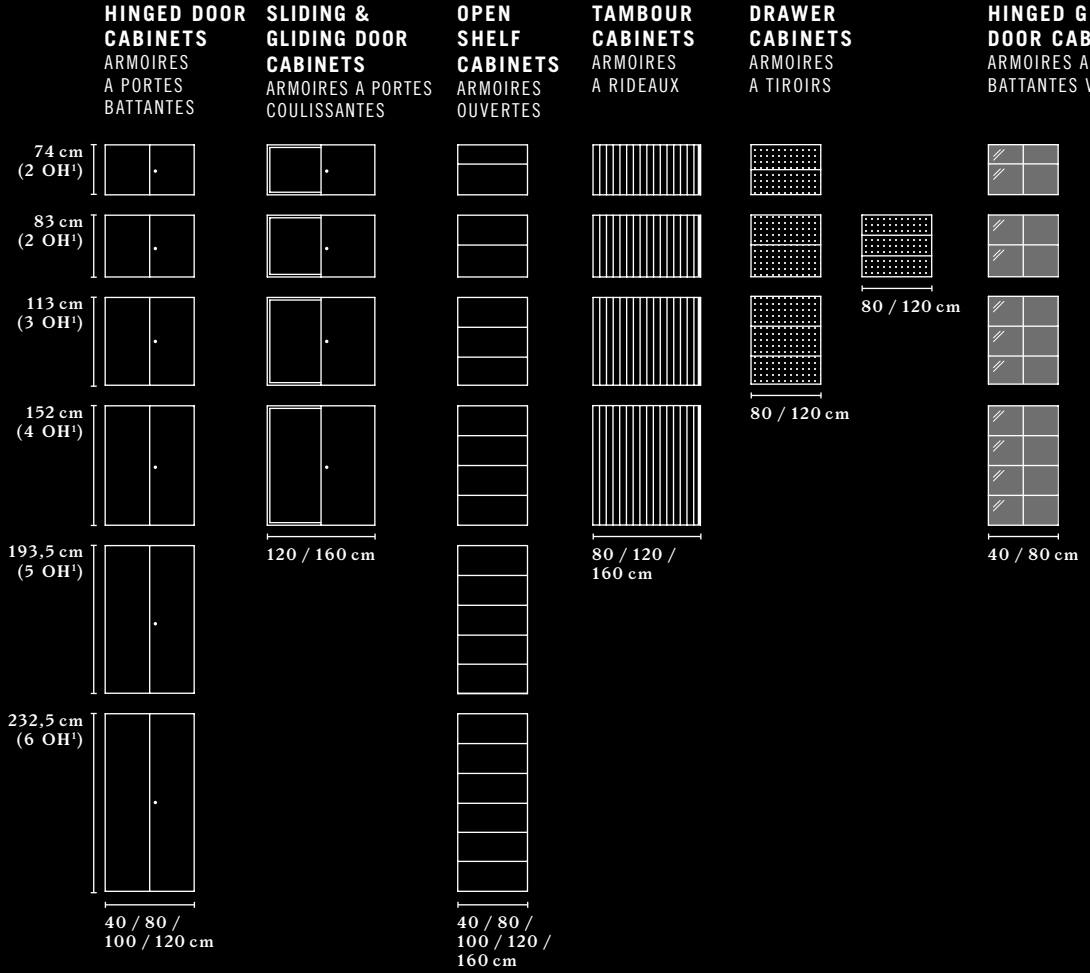
## UN CANDIDAT SOLIDE.

---

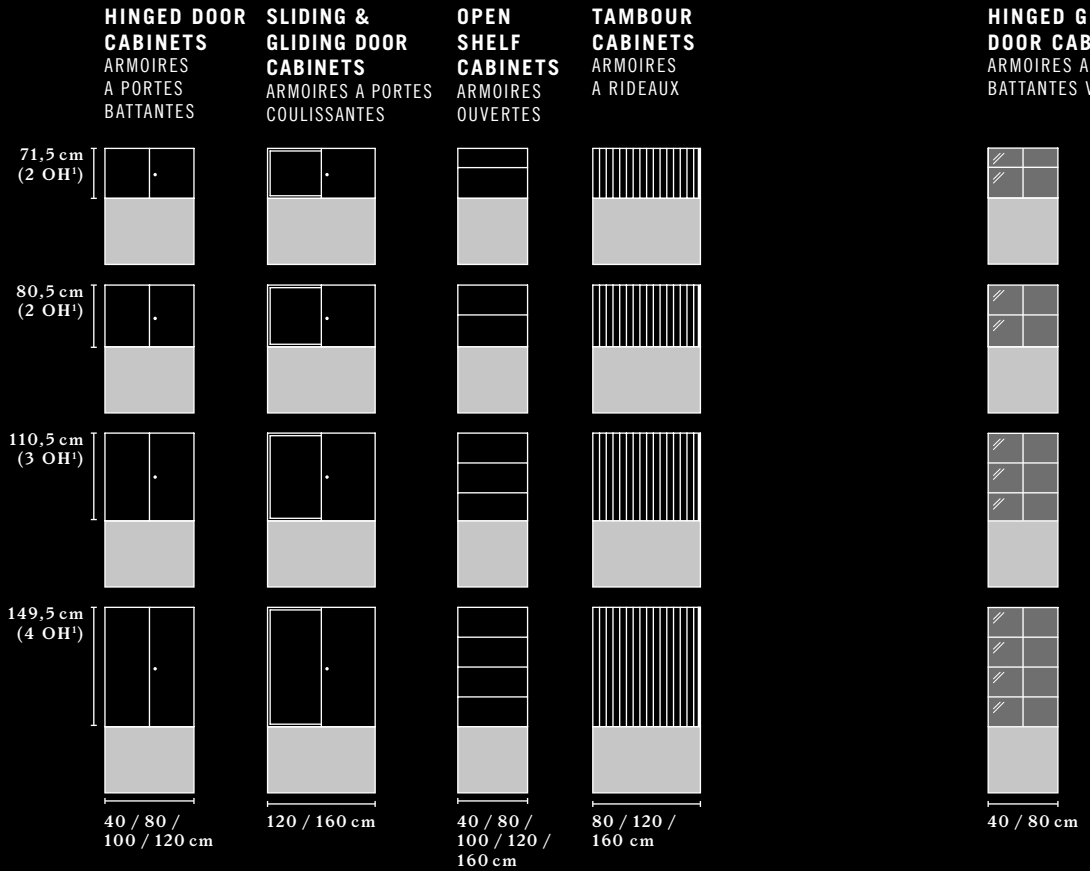
Les patins permettent de compenser les irrégularités du sol et garantissent la stabilité de KX. Un habillage plastique est disponible en option.

KX PORTFOLIO

**LOWER CABINETS**  
ARMOIRES BASSES



**UPPER CABINETS**  
ARMOIRES SUPERPOSEES



Additional details and information can be found in the product datasheet.  
Pour plus de détails et d'informations, veuillez vous reporter à la fiche technique du produit.

<sup>1</sup> OH = File height  
<sup>1</sup> OH = Hauteur de classeur

Work desks

Work station systems

Storage





**From large cabinets, to storage directly at the workspace: KX fits in almost anywhere, always.**





**Des grandes armoires aux rangements à proximité immédiate du poste de travail : KX s'adapte à toutes les situations.**



Work desks

Work station systems



Storage

# KB Box.

**CHIC. DIVERSE.  
REFINED.**

---

A storage unit that is both eye-catching and practical: the KB Box is a striking design unit. Its inward characteristic edges in the colours aluminium, white, basalt and canvas give the box a sleek appearance. Available in a variety of colours and materials, the refined storage unit sets friendly accents, relaxes large storage space in a considered way and creates exciting contrasts within the office.

**CHIC.  
POLYVALENTE.  
RAFFINEE.**

---

Très pratique, la KB Box est un élément de rangement qui attire l'œil. Ses bords caractéristiques inclinés vers l'intérieur en couleur aluminium, blanc, basalte ou canvas affinent sa silhouette. Disponible dans des coloris et matériaux variés, cet élément de rangement raffiné apporte une touche de convivialité, assouplit savamment les grands volumes de rangement et crée des contrastes intéressants au bureau.



**UNE BOX, DES  
POSSIBILITES  
MULTIPLES.**

---



**ONE BOX, MANY  
POSSIBILITIES.**

---

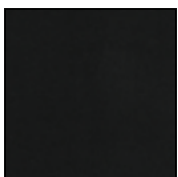
The KB Box can be set up directly on the storage unit or via a skid base, integrated between 2 storage units or hung up on a wall, brickwork or on Bene's system walls. The storage unit can be configured in a variety of ways: with an open front or with sliding doors of translucent perspex. Open at the back or with a rear wall made from melamine or perspex.

A low version of the KB Box can be planned for more unusual desk configurations.

La KB Box peut être installée directement sur un rangement ou rehaussée sur piètement traineau, intégrée entre 2 éléments de rangement ou accrochée au mur ou aux cloisons Bene. L'élément de rangement peut être configuré de multiples manières : avec façade ouverte ou portes coulissantes en plexiglas translucide, avec ouverture à l'arrière ou dos en mélamine ou plexiglas.

Une variante basse de la KB Box permet de créer des configurations de bureaux insolites.

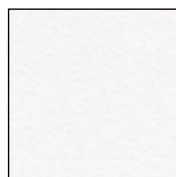
**COLOUR CHOICE OF THE EDGES  
COULEURS DES CHANTS**



**BASALT  
BASALTE**



**ALUMINIUM  
ALUMINIUM**

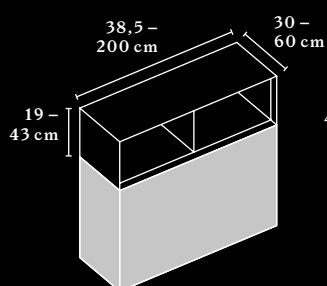


**WHITE  
BLANC**

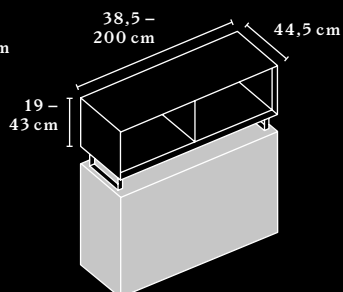


**KB BOX  
PORTFOLIO**

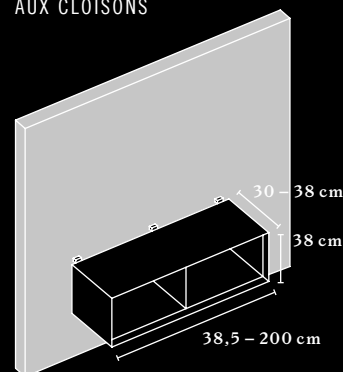
**KB BOX MOUNTED  
ON THE CABINET**  
KB BOX SUR ARMOIRE



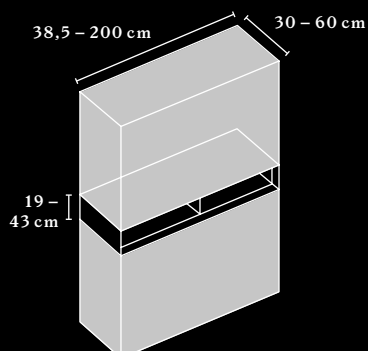
**KB BOX MOUNTED  
ON THE SKID BASE**  
KB BOX SUR PIETEMENT  
TRAINEAU



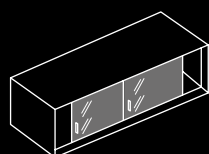
**KB BOX ON THE WALL  
AND MASONRY**  
KB BOX A FIXER AU MUR OU  
AUX CLOISONS



**KB BOX INTEGRATED  
BETWEEN TWO CABINETS**  
KB BOX INTEGREE ENTRE  
DEUX ARMOIRES

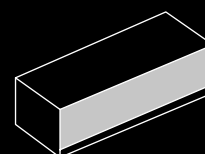


**SLIDING DOOR FRONT**  
FAÇADE COULISSANTE



**Optional sliding door front consisting of two perspex sliding doors with an anodised aluminium grip ledge.**  
En option : façade composée de 2 portes coulissantes en plexiglas avec poignée en aluminium anodisé.

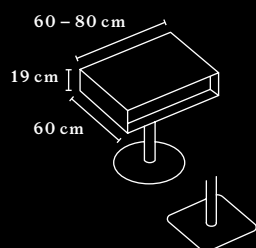
**REAR WALL**  
DOS



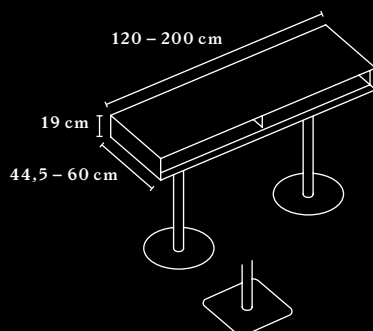
**Rear wall can be of chipboard or perspex (optional).**  
En option pour le dos : panneau en particules fines ou plexiglas.

**KB BOX  
MEETING**  
KB BOX  
REUNION

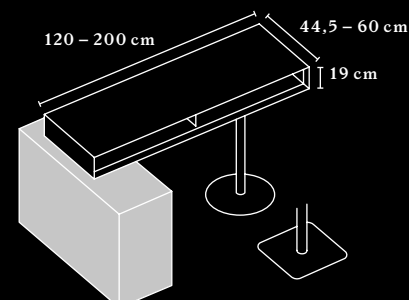
**KB BOX LOUNGE TABLE**  
KB BOX TABLE BASSE



**KB BOX HIGH TABLE**  
KB BOX TABLE HAUTE



**KB BOX, HIGH TABLE  
MOUNTED ON THE CABINET**  
KB BOX TABLE HAUTE  
POSEE SUR ARMOIRE





**With the KB  
Box, order in  
the office is  
only a question  
of taste.**





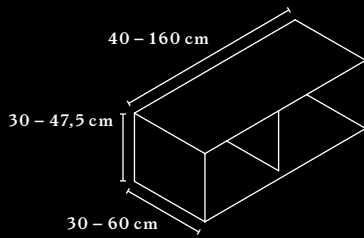
**Avec KB Box, l'ordre au bureau n'est plus qu'une question de goût.**



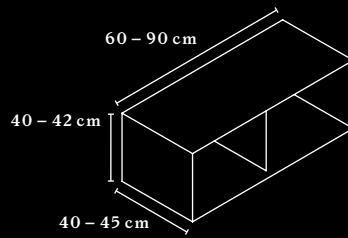


**CUBE\_S BOX  
PORTFOLIO**

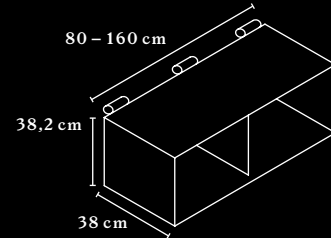
**CUBE\_S BOX ON CABINET**  
CUBE\_S BOX SUR ARMOIRE



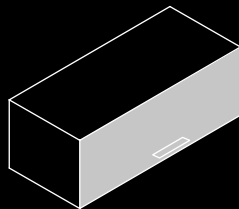
**CUBE\_S BOX ON DESK**  
CUBE\_S BOX SUR PLAN DE TRAVAIL



**CUBE\_S BOX ON WALL**  
CUBE\_S BOX MURALE

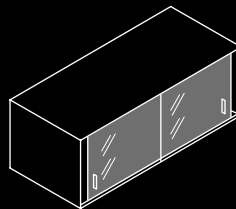


**CUBE\_S BOX WITH  
INSERT FLAP**  
CUBE\_S BOX AVEC  
TRAPPE INTEGREE



Chipboard with melamine or veneered surface, handle white, aluminium, or noir, lock is optional.  
Panneau en particules fines surfacé mélaminé ou en bois d'ébénisterie ; poignée disponible en blanc, aluminium ou noir ; serrure en option.

**CUBE\_S BOX WITH  
SLIDING DOORS**  
CUBE\_S BOX AVEC  
PORTES COULISSANTES



Perspex, 4 mm, with anodised aluminium grip ledge.  
Plexiglas 4 mm, poignée en aluminium anodisé.

Additional details and information can be found in the product datasheet.  
Pour plus de détails et d'informations, veuillez vous reporter à la fiche technique du produit.



# CUBE\_S Box.

**SIMPLE. BEAUTIFUL.  
PRACTICAL.**

The CUBE\_S Box brings minimalist design and an array of colour options to the office. As a complementary storage element, whether at the desk or on walls, it is always an eye-catcher. With an open front, foldaway flap or sliding doors, the CUBE\_S Box offers much variety to the world of storage. The rear wall is optionally available in melamine or veneer, fabric-covered, or in glass or frosted white glass.



Work desks

Work station systems



**TOUT  
SIMPLEMENT  
PRATIQUE.**

CUBE\_S Box est synonyme de design minimaliste et coloré au bureau. En tant qu'élément d'organisation complémentaire à poser directement sur une armoire ou un bureau ou à fixer au mur, ce rangement attire en tout cas les regards.

Disponible avec façade ouverte, trappe basculante ou portes coulissantes, CUBE\_S Box met de la diversité dans le monde du rangement. Le dos existe au choix en mélamine ou en bois de placage, avec revêtement en tissu ou en verre transparent ou verre blanc satiné.

Storage

# CUBE\_S SLIDING DOOR CABINET.

**VERSATILE. SMART.  
CONSISTENT.**

---

The CUBE\_S sliding door cabinet is a versatile item of storage furniture. It is available in different heights and can be extended further with an open top box. This means that the CUBE\_S sliding door cabinet can either be a discreet side-board or a stacked cabinet, providing privacy screening in the office. Optionally, the direct connection to the work desk, as well as height-adjustable tables, creates a compact workplace environment.

The front can be selected with a left or right sliding door front. You can brighten up the design with a colourful frame around one or more of the cabinet elements.

**POLYVALENT.  
ELEGANT.  
COHERENT.**

---

L'armoire à porte coulissante CUBE\_S est un élément de rangement polyvalent. Elle est disponible en différentes hauteurs avec ou sans boîte superposée et peut servir aussi bien de sideboard discret que d'armoire destinée à la protection visuelle dans le bureau. Il est possible de la fixer directement au plateau pour créer un poste de travail compact, y compris en association avec des

bureaux réglables en hauteur.

Façade disponible avec porte coulissante à gauche ou à droite. Un cadre de couleur pour compléter les éléments de l'armoire peut amener un plus au niveau esthétique.



## BOX ON TOP.

One of the many design options for the sliding door cabinet is to add a top box. What's special about this is that unlike other storage furniture, both items together form a single unit. This is possible with continuous side and back panels. The sides have a continuous design which create a harmonious office layout. Different versions of the rear wall are available; there is melamine, veneer, fabric or perspex to choose from.

## UNE BOX AU TOP.

L'ajout d'une box au-dessus de l'armoire à porte coulissante permet d'embellir l'aménagement de multiples façons. La particularité réside dans le fait que les deux éléments forment un tout, ce qui est mis en relief par l'uniformité du dos et des panneaux latéraux, dont le design donne au bureau un aspect harmonieux. Le dos est disponible en mélamine, bois de placage, tissu ou plexiglas.

# ARMOIRE A PORTES COULISSANTES CUBE\_S.



## PRACTICAL IN EVERY WAY.

Access to the sliding door cabinet and the box can be configured from one-side or the other. For example, the sliding door cabinet can be accessed from the aisle, so it becomes a storage space for the whole team to use. The box can also be used directly on the work desk as supplemental personal storage surface.

## LA COMMODITE A L'ETAT PUR.

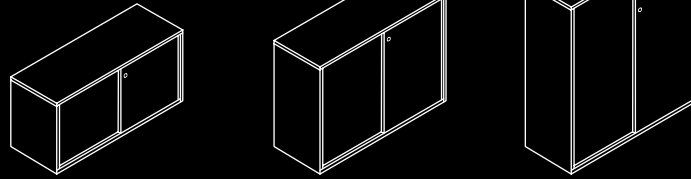
L'armoire à porte coulissante et la box superposée peuvent être configurées pour une utilisation d'un seul côté ou des deux côtés. La boîte peut ainsi servir de surface de dépôt directement sur le bureau. L'armoire à porte coulissante avec accès côté couloir peut, quant à elle, servir de rangement à toute l'équipe.



**DIMENSIONS**  
DIMENSIONS

<sup>1</sup> OH = File height  
<sup>1</sup> OH = Hauteur de classeur

**SLIDING DOOR CABINET**  
ARMOIRE A PORTES COULISSANTES



Height | Hauteur  
1,5 - 4 OH<sup>1</sup>  
59,7 / 72 / 74 / 94 /  
113,5 / 133 / 152 cm  
Width | Largeur  
80 - 160 cm  
Depth | Profondeur  
30 - 60 cm

**SLIDING DOOR CABINET WITH BOX**  
ARMOIRE A PORTES COULISSANTES  
AVEC BOX

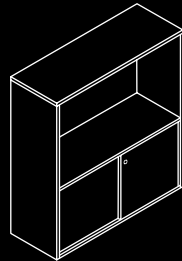


Height | Hauteur  
1,5 - 4 OH<sup>1</sup>  
94 / 113,5 / 133 / 152 /  
172 / 191 cm  
Width | Largeur  
80 - 160 cm  
Depth | Profondeur  
30 - 60 cm

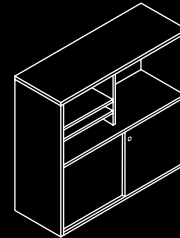
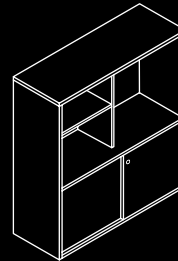
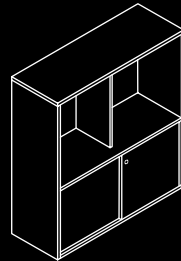
**BOX OPTIONS**  
VARIANTES BOX

Access can be from the front or rear side of the sliding door cabinet.  
L'accès s'effectue au choix à l'avant ou à l'arrière de l'armoire à portes coulissantes.

**OPEN**  
MODELE OUVERT



**WITH COMPARTMENT DIVIDERS IN THE CENTRE**  
AVEC SEPARATEUR CENTRAL



One or two shelves positioned on the left or right  
1 ou 2 étagères positionnées à gauche ou à droite.

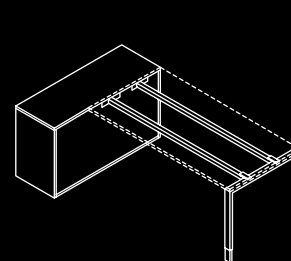
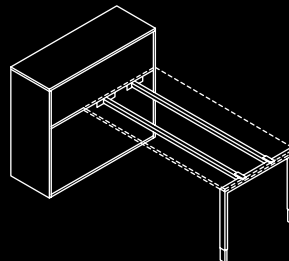
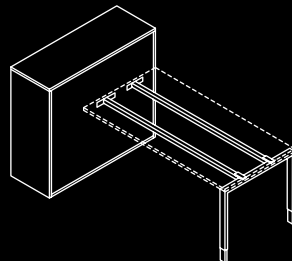
**CONNECTION MODULE**  
MODULE D'EXTENSION

**CONNECTION OF TABLES AT A FIXED HEIGHT**  
FIXATION DE PLANS DE TRAVAIL EN HAUTEUR FIXE

**ON THE SLIDING DOOR CABINET**  
SUR L'ARMOIRE A PORTES COULISSANTES

**WITH BOX**  
AVEC BOX SUPERPOSEE

**AT THE TABLE HEIGHTS OF 72 / 74 / 76 CM**  
A HAUTEUR DU PLATEAU A 72 / 74 / 76 CM

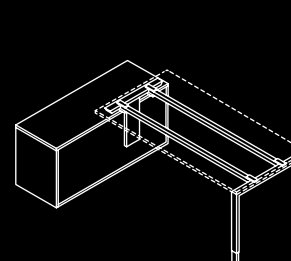
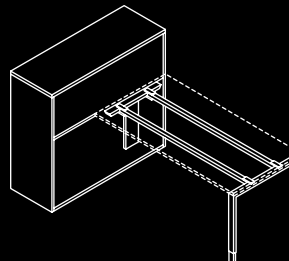
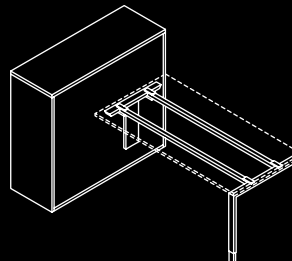


**CONNECTION OF HEIGHT ADJUSTABLE TABLES**  
FIXATION DE BUREAUX REGLABLES EN HAUTEUR

**ON THE SLIDING DOOR CABINET**  
SUR L'ARMOIRE A PORTES COULISSANTES

**WITH BOX**  
AVEC BOX SUPERPOSEE

**AT THE TABLE HEIGHTS OF 72 / 74 / 76 CM**  
A HAUTEUR DU PLATEAU A 72 / 74 / 76 CM



Additional details and information can be found in the product datasheet.  
Pour plus de détails et d'informations, veuillez vous reporter à la fiche technique du produit.

# CUBE\_S TOWER UNIT.

**COMFORTABLE. COMPACT.  
CLEAR.**

---

The CUBE\_S TOWER UNIT provides storage within easy reach of the workspace. Its compact and versatile structure gives a clean and neat appearance at first glance. The interior can also be perfectly adapted to any needs, with compartments for folders, an inlaid utensil tray or lockable compartment. The TOWER UNIT also provides a degree of optional screening for privacy, that can be freely determined simply by sliding open the cabinet door.



**COMFORTABLE.  
COMPACT. CLAIR.**

---

CUBE\_S TOWER UNIT fournit un espace de rangement confortable à proximité immédiate du poste de travail. Sa structure compacte polyvalente donne un aspect net et ordonné au premier coup d'œil. L'intérieur peut par ailleurs être adapté en fonction de vos besoins avec casiers pour les dossiers, plumier ou compartiment verrouillable. TOWER UNIT offre également un plus en matière de confort grâce à la séparation visuelle en option. Il suffit de faire varier l'ouverture de la porte pour déterminer librement le degré d'isolation.

**ORDER ON BOTH SIDES.**

The TOWER UNIT with two-sided access is positioned between two desks, offering space saving storage for both workspaces.



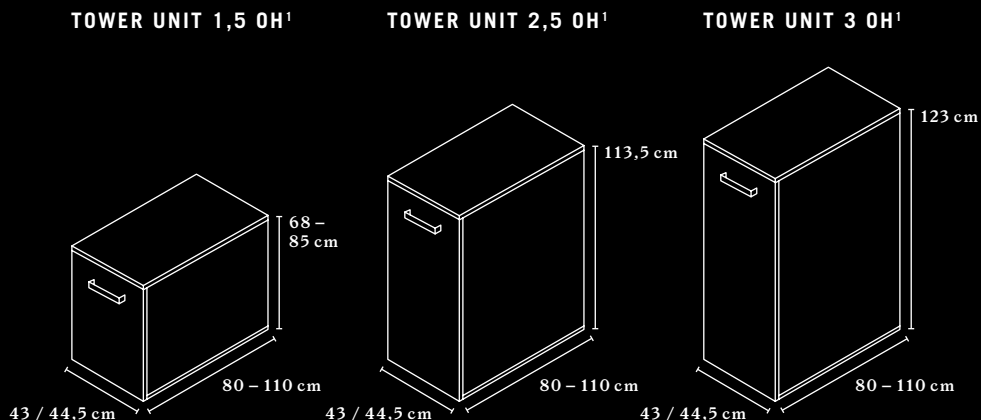
**DE L'ORDRE DES  
DEUX CÔTES.**

La TOWER UNIT avec accès des deux côtés se place entre deux bureaux et offre une surface de rangement permettant de gagner de la place pour les deux postes de travail.

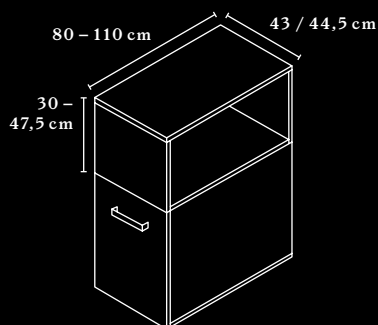


**CUBE\_S  
TOWER UNIT  
PORTFOLIO**

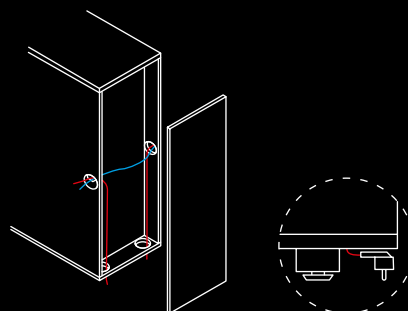
<sup>1</sup> OH = File height  
<sup>1</sup> OH = Hauteur de classeur



**TOWER UNIT WITH  
CUBE\_S BOX**  
TOWER UNIT AVEC  
CUBE\_S BOX

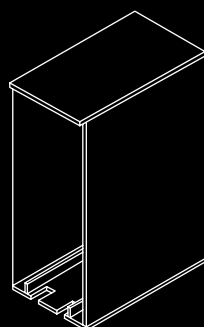


**CABLE ROUTING**  
PASSAGE DE CABLES

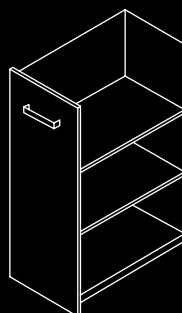


**EXTERNAL  
AND INTERNAL  
CARCASSES**  
CORPS INTERIEUR  
ET EXTERIEUR

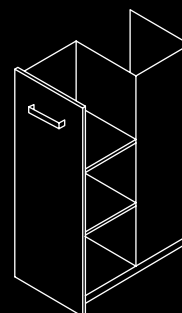
**EXTERNAL CARCASS**  
CORPS EXTERIEUR



**INTERNAL CARCASS WITH  
ONE-SIDED ACCESS**  
CORPS INTERIEUR AVEC  
ACCES D'UN SEUL COTE

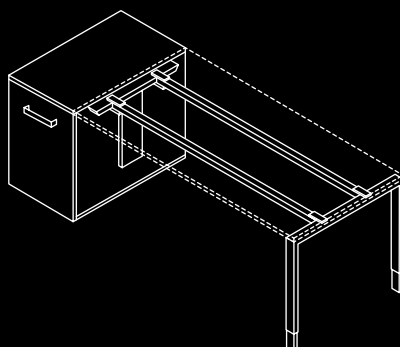


**INTERNAL CARCASS WITH  
ACCESS FROM BOTH SIDES**  
CORPS INTERIEUR AVEC  
ACCES DES DEUX COTES

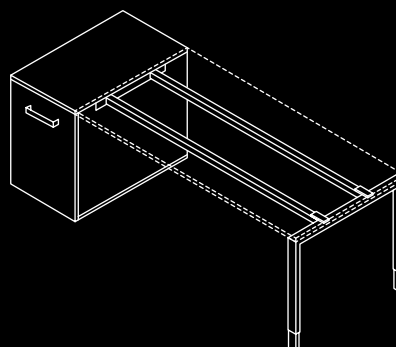


**CONNECTION  
MODULE**  
MODULE  
D'EXTENSION

**HEIGHT ADJUSTABLE**  
REGLABLE EN HAUTEUR



**FIXED HEIGHT**  
HAUTEUR FIXE



Additional details and information can be found in the product datasheet.  
Pour plus de détails et d'informations, veuillez vous reporter à la fiche technique du produit.

Work desks

Work station systems

Storage



**Roll-on! With the CUBE\_S TOWER UNIT, even reaching for your writing pad is a moving experience.**





Ça roule !  
Avec CUBE\_S  
TOWER UNIT,  
vous bougez déjà  
en attrapant votre  
bloc-notes.

Work desks

Work station systems



Storage



# LOCKER\_S.

Home base  
for personal items.



Le QG de  
vos effets  
personnels.

## PERSONAL TEAM PLAYER – INDIVIDUAL STORAGE.

To use office areas optimally and to allow their employees freedom of choice, many companies exercise the practice of “desk sharing”. Partitioning is especially easy when the office is well thought-out and planned from the outset.

LOCKER\_S, the lockable cabinet system from Bene creates room for order in the open office. Personal items and documents can be stowed and locked away here.



## EQUIPIER INDIVIDUEL – RANGEMENT PERSONNEL.

Pour optimiser l'utilisation des surfaces et permettre aux collaborateurs de choisir leur poste de travail, de nombreuses entreprises pratiquent déjà le « bureau partagé ». Le système est particulièrement simple lorsque le bâtiment est bien conçu dès le départ.

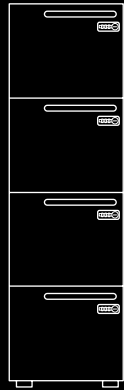
LOCKER\_S, le système d'armoires verrouillables de Bene permet de mettre de l'ordre dans les bureaux en espace ouvert. Il vous sert à ranger et mettre sous clé vos effets personnels et vos documents.





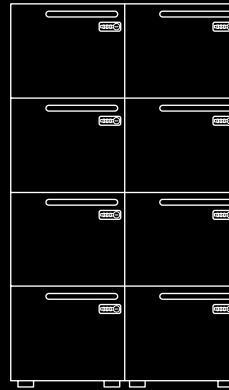
**CABINET TYPES**  
TYPES D'ARMOIRES

**SINGLE-ROW LOCKERS**  
CASIERS UNE COLONNE



<b>Width   Largeur</b>	45 / 60 cm	
<b>Depth   Profondeur</b>	45 / 60 cm	
<b>Height   Hauteur</b>	43 cm	1 Door   porte
	72 / 92 cm	1, 2 Doors   portes
	112 cm	1, 2, 3 Doors   portes
	131 cm	2, 3 Doors   portes
	150 / 170 cm	2, 3, 4 Doors   portes
	170 / 192 cm	2, 3, 4, 5 Doors   portes

**DOUBLE-ROW LOCKERS**  
CASIERS DEUX COLONNES

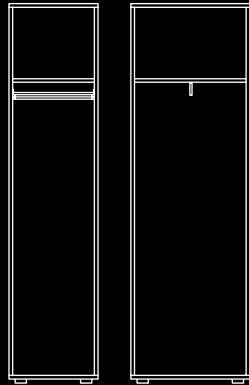


<b>Width   Largeur</b>	90 / 120 cm	
<b>Depth   Profondeur</b>	45 / 60 cm	
<b>Height   Hauteur</b>	43 cm	2 Doors   portes
	72 / 92 cm	2, 4 Doors   portes
	112 cm	2, 4, 6 Doors   portes
	131 cm	4, 6 Doors   portes
	150 / 170 cm	4, 6, 8 Doors   portes
	170 / 192 cm	4, 6, 8, 10 Doors   portes

For heights of 112 cm, no single door across the entire cabinet height is available.

Option non disponible à partir de 112 cm de hauteur : une seule porte sur toute la hauteur de l'armoire.

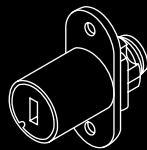
**OPEN COAT RACK**  
VESTIAIRE OUVERT



<b>Width   Largeur</b>	45 / 60 cm	with rod   avec tringle
	60 cm	with pull-out   avec porte-vêtements extensible
<b>Depth   Profondeur</b>	60 cm	with rod   avec tringle
	45 cm	with pull-out   avec porte-vêtements extensible
<b>Height   Hauteur</b>	131 / 150 / 170 cm	without hat shelf   sans porte-chapeaux
	192 cm	with hat shelf   avec porte-chapeaux

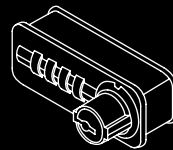
**LOCK TYPES**  
TYPES DE SERRURES

**CYLINDER LOCK**  
SERRURE CYLINDRIQUE



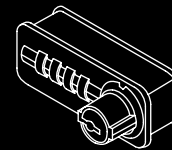
Assigned to a particular user.  
Attribution à un utilisateur particulier.

**FIXCODE COMBINATION LOCK**  
SERRURE À COMBINAISON FIXCODE



Combination for a single user  
- optional  
- remains stored when it is opened or closed  
- easy to re-programme  
Combinaison pour un utilisateur  
- au choix  
- reste en mémoire lors de chaque ouverture / fermeture  
- reprogrammation facile

**FREECODE COMBINATION LOCK**  
SERRURE À COMBINAISON FREECODE



Combination for constant user turnover  
- optional  
- deleted each time it is opened  
- must be entered each time the lock is opened and closed  
Combinaison pour plusieurs utilisateurs  
- au choix  
- s'efface à chaque ouverture  
- code à entrer à nouveau obligatoirement lors de chaque ouverture / fermeture

**ELECTRONIC LOCKS**  
SERRURE ÉLECTRONIQUES

Various designs are available upon request.  
Diverses versions disponibles sur demande.



**LOCKING GOOD.**

With LOCKER\_S different types of cabinets can be grouped together as a single unit. Up to five LOCKER\_S can be stacked vertically or as a single wardrobe unit. The combination possibilities are almost unlimited. All cabinet cover panels can be finished in veneer to complete and upgrade the free-standing LOCKER\_S. The back panel can also optionally be used as a noticeboard when made of fabric.

**LOCKING GOOD.**

Avec LOCKER\_S, il est possible de placer différents types d'armoires côte à côte et de les configurer avec un maximum de cinq casiers verrouillables ou comme vestiaire. Il n'existe pratiquement aucune limite aux combinaisons possibles. Tous les panneaux sont

disponibles avec finition plaquée pour compléter et mettre en valeur les casiers autoportants LOCKER\_S. En option, il est également possible de choisir un revêtement en tissu pour le dos et de s'en servir comme surface d'affichage.



**TOP SECRET.**

LOCKER\_S becomes a personal post box with a letter slot and a business card holder, which can only be opened using a key or a code combination.

**TOP SECRET.**

La fente qui fait office de boîte aux lettres et le porte-cartes font de LOCKER\_S une boîte postale personnelle, qui ne s'ouvre qu'avec une clé ou une combinaison de chiffres.

**VARIABLE HEIGHT:**

**LOW, MEDIUM AND HIGH.**

The height can be selected within a preset height grid. Low level combinations not only act as storage unit, but can also be used for standing discussions.

**HAUTEUR VARIABLE : BASSE, MOYENNE ET HAUTE.**

Pour le choix de la hauteur, une grille prédéfinie est disponible. Les meubles bas remplissent non seulement une fonction de rangement mais ils peuvent également être utilisés pour des réunions debout.

# MOBILE\_S.

Specialists  
in office order.



CT CONTAINER.  
CAISSON CT.



T-CADDY.

Les  
spécialistes  
de l'ordre  
au bureau.

## THE MOBILE ALL-ROUNDER.

Flexible, independent and hands-on: these qualities are indispensable nowadays and also characteristic of Bene's MOBILE\_S.

The mobile and space-saving storage furniture is always wherever you need it – and creates workspaces characterised by a high level of working comfort and customer benefits.

## LES MULTITAIENTS MOBILES.

Flexible, autonome et pratique : trois qualités indispensables aujourd'hui et qui caractérisent aussi MOBILE\_S de Bene.

Ce meuble de

rangement mobile permet de gagner de la place et peut vous suivre partout. Il se distingue par son confort et son utilité.



## CT PEDESTAL.

## CAISSON CT.

## THE MASTER OF ORGANISATION.

What would the everyday be like without those faithful companions standing by, ever ready to support? For securely storing a favourite pen, emergency chocolate bar, or those all important documents close by, the CT PEDESTAL is the perfect ally. Even in stressful times, it's always there to help.



All models offer plenty of storage for documents and personal items.

Tous les modèles disposent d'un rangement suffisant pour vos documents et objets personnels.

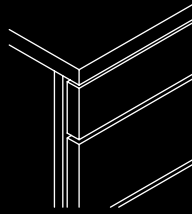


## LE MAITRE DE L'ORGANISATION.

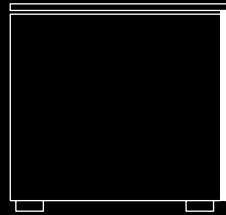
Que serait votre quotidien sans de fidèles accompagnateurs à vos côtés pour vous aider ? Lorsqu'il s'agit de bien ranger votre crayon préféré, d'avoir un morceau de chocolat à portée de main ou de savoir que les documents essentiels sont à leur place, le CAISSON CT est votre meilleur allié. Même dans les situations stressantes, il sera toujours à vos côtés.

**FRONT PEDESTAL**  
FAÇADE DE CAISSON

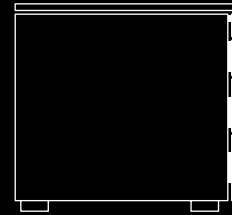
**DRAWER FRONT**  
PARTIE FRONTALE DES TIROIRS



**GRIP GROOVE**  
POIGNÉE ENCASTREE

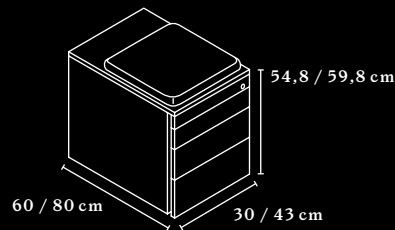
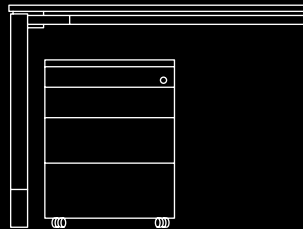


**PUSH TO OPEN**  
PUSH TO OPEN



For opening the drawer pedestal, the front can be equipped with a vertical grip groove or a "push-to-open" function.  
Pour ouvrir le caisson à tiroirs, la façade est équipée au choix d'une poignée encastrée verticale ou d'une fonction « push to open ».

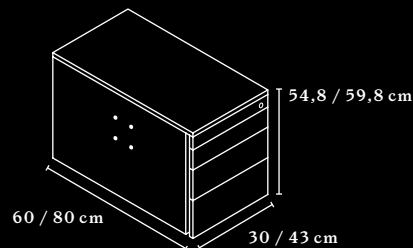
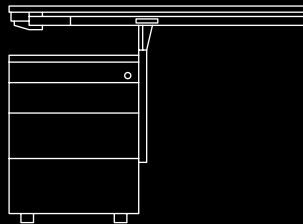
**MOBILE PEDESTAL**  
CAISSON A ROULETTES



- with castors (hard/soft)
- free-standing
- avec roulettes (dures / souples)
- autoportant

The pedestal can be equipped with seat pads (optional).  
Les caissons sont disponibles avec coussin d'assise en option.

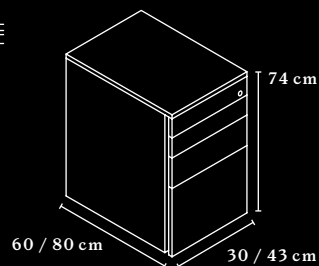
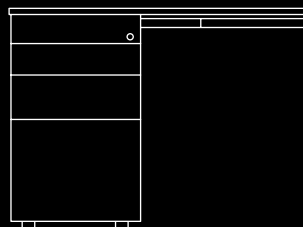
**SUPPORTING PEDESTAL**  
CAISSON



- with adjustment legs\*
- attached to table
- avec vérins de réglage\*
- fixé au plan de travail

\*adjustment legs can be levelled up to +20 mm.  
\*Les vérins de réglage permettent un ajustement de 20 mm.

**FIXED PEDESTAL**  
CAISSON STATIQUE



- with adjustment legs\*
- free-standing
- attached to desk at fixed height
- without a top for extended table top
- across two desks
- avec vérins de réglage\*
- autoportant
- fixation aux plans de travail d'une hauteur fixe
- sans plateau pour servir de rallonge au plan de travail
- entre deux bureaux

The table top is mounted directly on the pedestal at a fixed height and thus replaces the pedestal's cover panel.

Le plan de travail est directement posé sur le caisson à hauteur fixe, remplaçant ainsi le top du caisson.

**FRONTS**  
FAÇADES

Large selection of front designs (see product datasheets).  
Grand choix de façades : voir fiches techniques des produits.





## SMALL BUT WOAH!

The CT PEDESTAL impresses with its clean design and high functionality. It is available as a mobile, supporting or fixed pedestal, depending on its use. The latter can be configured to be fixed or connected to the desk.

The store of the CT PEDESTAL can optionally be opened using a vertical gripping notch or with a "push-to-open" function. For brief business meetings directly at the workspace, padded cushions can be added on the top of the pedestal as a comfortable seat.

## PETIT MAIS COSTAUD !

Le CAISSON CT séduit par son design sobre et sa grande fonctionnalité. Selon l'utilisation souhaitée, il est disponible comme caisson à roulettes, caisson d'appui ou caisson statique. Ce dernier peut être configuré de manière autonome ou raccordé à un bureau.

Les tiroirs du CAISSON CT s'ouvrent au choix avec une poignée verticale ou en utilisant une fonction « push to open ». Il est également possible d'utiliser des coussins afin de s'asseoir confortablement sur le coussins pour de brefs entretiens à proximité immédiate de son poste de travail.

# T-CADDY.

## A SHARED SPACE NEEDS A MOBILE COMPANION.

---

When employees share workspaces, it is especially important to have a mobile companion at your side where all important work and personal items can be stored. The T-CADDY family serves as personal assistant furniture directly at the workspace and provides storage within immediate reach.



**THE PERSONAL ASSISTANT.**  
The T-CADDY family includes three different models that all offer supplemental "to-go" storage solutions.

**L'ASSISTANT  
PERSONNEL.**  
La gamme T-CADDY compte trois modèles différents, qui offrent un espace de rangement et des surfaces de dépose « to go » supplémentaires.

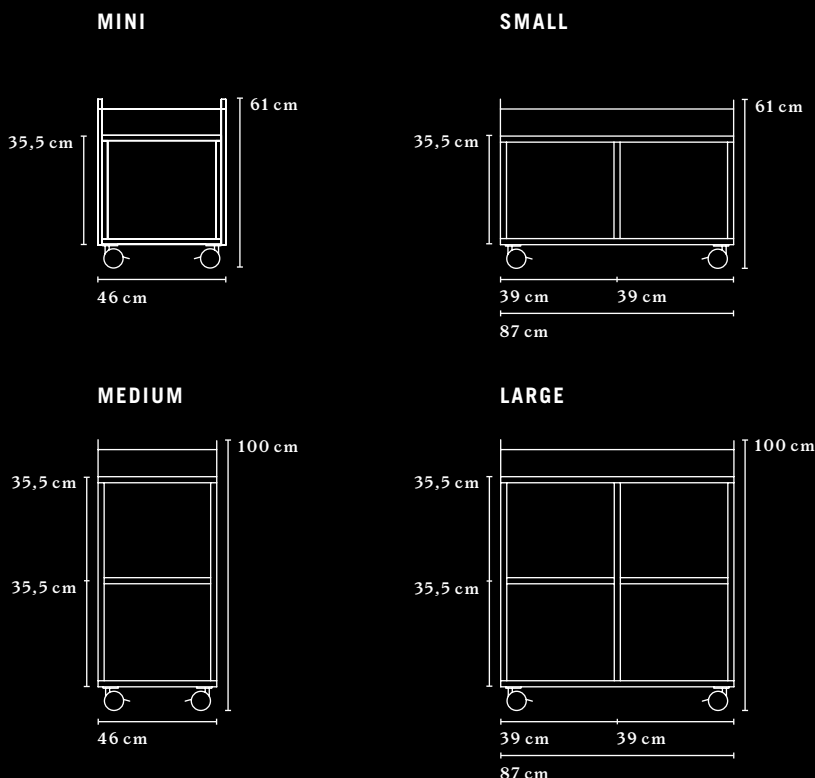


## L'ESPACE PARTAGE A BESOIN D'ACCOMPAGNEURS MOBILES.

---

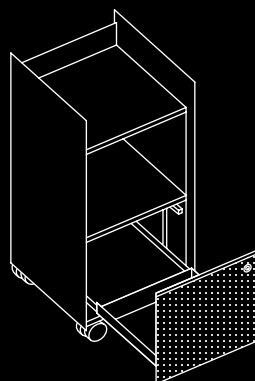
Si les collaborateurs se partagent des postes de travail, il est particulièrement important de leur donner un « accompagnateur » mobile où ils pourront ranger tous leurs effets personnels et professionnels. La gamme T-CADDY est une sorte d'assistant personnel, que vous placez directement à côté du poste de travail et qui vous fournit un espace de rangement à portée de main.

**CARCASS DIMENSIONS**  
DIMENSIONS  
DU CORPS



**NICHE FEATURES**  
EQUIPEMENT DES  
COMPARTIMENTS

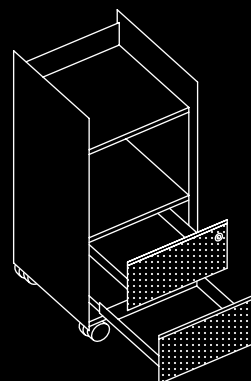
**ONE DRAWER**  
UN TIROIR



**Internal dimensions of drawer**  
Dimensions intérieures tiroir

Width | Largeur 32,7 cm  
Depth | Profondeur 33 cm  
Height | Hauteur 31,5 cm

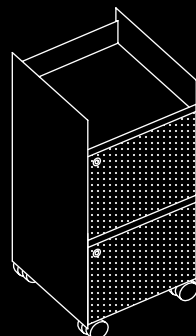
**TWO DRAWERS**  
DEUX TIROIRS



**Internal dimensions of drawer**  
Dimensions intérieures tiroir

Width | Largeur 32,7 cm  
Depth | Profondeur 33 cm  
Height | Hauteur 14,4 cm

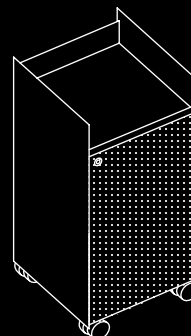
**HINGED DOOR, ONE NICHE HIGH**  
PORTES BATTANTES, UN  
COMPARTIMENT HAUT



**Internal dimensions**  
Dimensions intérieures

Width | Largeur 39,2 cm  
Depth | Profondeur 42,2 cm  
Height | Hauteur 35,6 cm

**HINGED DOOR, TWO NICHES HIGH**  
PORTES BATTANTES, DEUX  
COMPARTIMENTS HAUTS



**Internal dimensions per niche**  
Dimensions intérieures par compartiment

Width | Largeur 39,2 cm  
Depth | Profondeur 42,2 cm  
Height | Hauteur 35,6 cm

**MATERIAL:** chipboard  
**SURFACE:** melamine or veneer  
MATÉRIAU : panneau en particules fines  
**SURFACE :** mélamine ou bois d'ébénisterie

**All fronts with inserted handle in anodised aluminium.**  
**To ensure that the unit stands securely, counterweights are installed.**  
Toutes les façades sont équipées d'une poignée en aluminium anodisé.  
Les contrepoids intégrés garantissent la stabilité.

**Additional details and information can be found in the product datasheet.**  
Pour plus de détails et d'informations, veuillez vous reporter à la fiche technique du produit.

# SIDE\_S.

Keep things comfortably  
organised at work.



AWARD-  
WINNER\*

\* GERMAN DESIGN AWARD

L'organisation  
confortable  
au bureau.

## DIFFERENT BUT STILL FROM THE BEST FAMILY.

Veneer wood, light forms and warm colours pleasantly shape the office environment. The use of natural materials creates a subtle atmosphere of well-being.

The sleek design of the SIDE\_S functional storage units adds a touch of cosiness to the workplace. The product family consists of a pedestal, sideboard and backboard.



## DIFFERENTS, MAIS DE LA MEME FAMILLE.

Bois de placage, formes claires et couleurs chaleureuses permettent d'agencer les bureaux de manière agréable. L'utilisation de matériaux naturels crée une atmosphère subtile de bien-être.

Les meubles de rangement fonctionnels SIDE\_S au design épuré apportent une touche de confort au poste de travail. Caisson, Caddy, Sideboard et Backboard composent la gamme de produits.



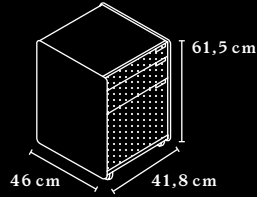
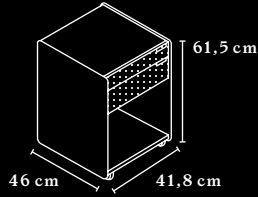
SIDE\_S works especially well in combination with DELTA (see page 42).  
L'effet de SIDE\_S est encore rehaussé en association avec DELTA (voir page 42).



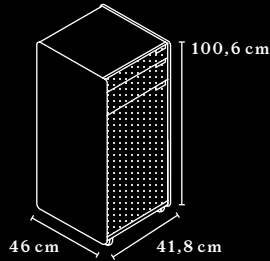
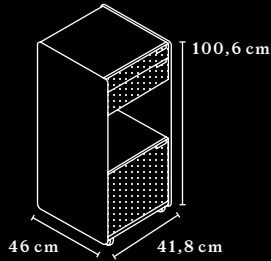
OFFEN  
OUVERT

GESCHLOSSEN  
FERME

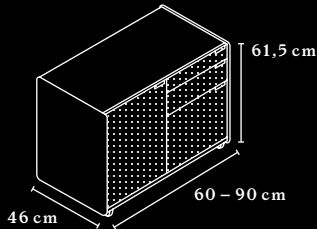
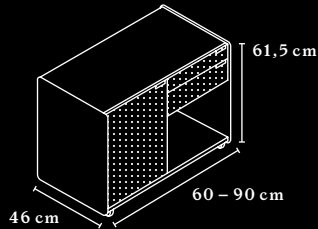
PEDESTAL  
CAISSON



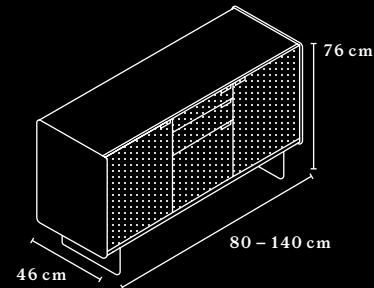
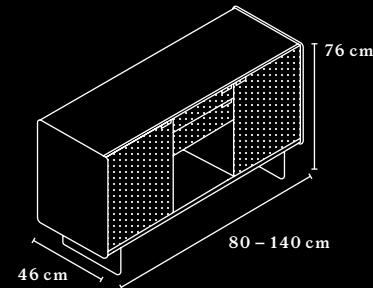
CADDY<sup>1</sup>



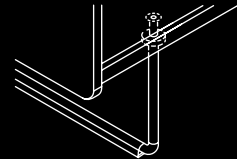
SIDEBARD<sup>1</sup>



CREDENZA  
BACKBOARD



SKID BASE LEVELLING  
AJUSTEMENT DES NIVEAUX  
DU PIETEMENT TRAINEAU



<sup>1</sup> Hinged design (left or right) available.

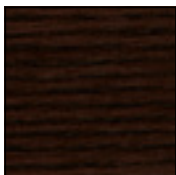
<sup>1</sup> Fixation possible à droite ou à gauche.

Additional details and information can be found in the product datasheet.  
Pour plus de détails et d'informations, veuillez vous reporter à la fiche technique du produit.

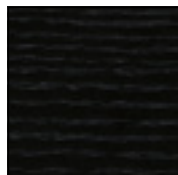
VENEER VERSIONS  
VARIANTES FINITION PLAQUEE



OAK SYLT  
CHENE SYLT



OAK AMARETTO  
CHENE AMARETTO



OAK VULCANO  
CHENE VULCANO



CANAD. MAPLE  
SYCOMORE



CHESTNUT  
CHATAIGNE

## SCANDINAVIAN LOOK IN LOCAL OAK.

As a specialist in order, SIDE\_S offers ample storage space for all those essential work tools, and supports structured and organised working with drawer and compartment elements. Another key characteristic of SIDE\_S is the homely appearance of its side panels, in warm oak and other cosy veneer finishes. SIDE\_S are also available in a variety of colour combinations.



## LOOK SCANDINAVE EN CHENE CONFORTABLE.

SIDE\_S est le spécialiste de l'ordre et offre suffisamment de place pour tous les outils indispensables du quotidien. Les tiroirs et casiers favorisent le travail structuré et organisé. SIDE\_S se distingue particulièrement par ses éléments latéraux en chêne à l'aspect chaleureux et ses finitions en bois d'ébénisterie. Il est disponible dans de nombreuses combinaisons de couleurs.

## Storage space solutions with the highest demands in design.



Des solutions de  
rangement au  
design exigeant.





**SIDE\_S transform  
the office into a  
feel-good working  
environment!**



**SIDE\_S** transforme le bureau en un lieu où il fait bon travailler.



## **PUBLISHER'S INFORMATION**

Bene GmbH  
Schwarzwiesenstrasse 3  
3340 Waidhofen/Ybbs  
Austria

[bene.com](http://bene.com)

## **MENTIONS LEGALES**

Bene GmbH  
Schwarzwiesenstrasse 3  
3340 Waidhofen/Ybbs  
Autriche

[bene.com](http://bene.com)

04/2023

## **ABOUT BENE.**

---

We plan and design spaces for people to feel good and enjoy work. Our product portfolio comprises furniture for all sections and areas of the modern office.

We develop integrated concepts for our clients that respond to the changing challenges of the working world.

We love design. Our high standards in functionality, quality, and design become tangible in each of our products.

We are proud to be present in more than 40 countries worldwide as an international brand rooted in Austria.

In the future, as we have since 1790, we will rely on the power of innovation to continue our role as a leading provider of inspiring work environments.

[bene.com](http://bene.com)

## **A PROPOS DE BENE.**

---

Nous concevons et réalisons des espaces agréables et propices au travail. Notre gamme de produits comprend du mobilier pour les divers espaces et zones des bureaux modernes.

Nous développons pour nos clients des concepts globaux qui répondent aux nouveaux défis du monde du travail.

Nous aimons le design. Chacun de nos produits est le reflet de notre haut niveau d'exigence en matière de fonctionnalité, de qualité et de conception.

En tant que groupe international basé en Autriche, nous sommes fiers d'être présents dans plus de 40 pays.

Depuis 1790, nous croyons en la force de l'innovation et jouons un rôle prépondérant dans le développement des nouvelles tendances en matière d'espace tertiaire.

[bene.com](http://bene.com)







**INSPIRING OFFICES. SINCE 1790.**